

КО

Эпоха на закате

Вспоминаем
главные события
за четверть века
вместе с «Новым
компаньоном»: 2011 год

▶ 4–5

Рекламная пауза

Как перестраивается
рынок
наружной рекламы

▶ 6–7

«Музей — это не только про выставки»

Команда разработчиков во главе
с архитектором Игорем Чиркиным
представила эскизы экспозиции
в новом здании Пермской
художественной галереи

▶ 12–13

Новый компаньон

newsko.ru

ПРОСТО О ВАЖНОМ

9 августа 2022

№14 (1092)

И наконец построили

Почему в Прикамье растёт объём строительства жилья
и как долго этот рост будет продолжаться



▶ 8

НОВОСТИ

Гендиректором «Пермской синематеки» назначена Ирина Ясырева



В «Пермской синематеке» изменилась управленческая структура. Должность генерального директора с 5 августа вместо Павла Печёнкина заняла Ирина Ясырева. При этом сам Печёнкин с осени продолжит работу над проектами уже в качестве художественного руководителя учреждения.

Ирина Ясырева известна как заместитель министра культуры Пермского края в те годы, когда главой минкульты был Игорь Гладнев. Позже она работала в аппарате правительства Пермского края.

Павел Печёнкин являлся бессменным генеральным директором «Пермской синематеки» 17 лет. Он инициировал открытие киноцентра «Премьер», международные фестивали документального кино «Флаэртиана» и Future.doc, создание Пермской кинокомиссии, проект «Социальный кинозал» и другие.

Новым директором ЦВЗ стала Вера Каргашина



С 25 июля в Центральном выставочном зале Перми — новый директор. Им стала Вера Каргашина, до декабря 2021 года работавшая в выставочной дирекции выставочного центра «Пермская ярмарка».

Вера Каргашина — известный куратор больших художественных салонов: она была директором трёх выставок-ярмарок «Арт-Пермь» и вместе с Сергеем Казуком дважды проводила в Санкт-Петербурге арт-салоны «Понаехали!».

Прежний директор ЦВЗ Марина Фельдблюм оставила должность в связи с переездом из Перми. По информации «Нового компаньона», она эмигрировала в Израиль.

Ранее «Новый компаньон» сообщал, что Елена Гилязова оставила пост вице-президента Пермской ТПП и уехала на ПМЖ в Израиль.

Руководить Дворцом культуры им. Пушкина будет Вера Цыпуштанова



Бывший директор АНО «Агентство новых технологий» Вера Цыпуштанова назначена директором Дворца культуры им. Пушкина в Орджоникидзевском районе Перми. Как сообщил «Новому компаньону» глава департамента культуры администрации Перми Василий Головин, он возлагает на нового руководителя большие надежды: по его словам, у Веры Цыпуштановой уже готов план преобразований в учреждении культуры.

ДК им. Пушкина оставался без руководителя с конца февраля, когда с этой должности был уволен Олег Мясников. На протяжении нескольких месяцев учреждением руководила в статусе врио заместитель Мясникова Наталья Белавина.

Вера Цыпуштанова с марта 2019-го по июнь 2022 года руководила АНО «Агентство новых технологий», где её заменила Гульнар Гафурова в связи со сменой команды, реализующей проект реновации «Завода Шпагина».

Бывший худрук Пермской оперы основал новый оркестр

Теодор Курентзис приступил к реализации нового международного проекта: он основал оркестр под названием Utopia, в котором не будет постоянного состава музыкантов. Сообщение об этом появилось на официальном сайте дирижёра. В нём говорится: «Utopia — это новый международный оркестр, который хочет собрать лучших музыкантов со всего мира. По своей сути это идеалистическая попытка найти такой подход к созданию музыки, который позволяет достичь внутренней сущности музыкального текста».

Проект финансируется за счёт доходов от концертной деятельности, а также поддерживается фондом Kunst und Kultur DM Privatstiftung и различными европейскими меценатами. Utopia не имеет постоянного «местожительства». Чтобы представить свою первую программу, музыканты соберутся в Люксембургской филармонии, где проведут полноценный цикл репетиций, после чего отправятся на гастроли.



ФОТО АНТОН ЗАВЬЯЛОВ

Новый компаньон

Пермская газета «Новый компаньон»
Издаётся с 23 сентября 1997 года
Выходит по вторникам

КО

№14 (1092), 9 августа 2022 г.

Учредитель и издатель:
ООО «Рекламно-информационное агентство
ИД «Компаньон», ИНН 5902144881

Генеральный директор Крошечкина Л. Л.

Главный редактор Усольцева Ю. И.
ujj@newsko.ru

Адрес редакции и издателя:
614000, г. Пермь, ул. Монастырская, 15, оф. 402

Адрес для писем: 614000, г. Пермь, ул. Монастырская, 15
Телефоны: 8 (342) 206-40-23, 215-20-26

Газета зарегистрирована Федеральной службой
по надзору в сфере связи, информационных
технологий и массовых коммуникаций (Роскомнадзор)
11 августа 2014 года. Номер свидетельства
ПИ № ФС77-59008.

Выпуск издания осуществлён при финансовой
поддержке Министерства цифрового развития, связи
и массовых коммуникаций Российской Федерации.

Перепечатка и использование материалов,
опубликованных в газете, без письменного
разрешения редакции запрещены. Рукописи
и фотографии, высланные в адрес редакции
без предварительного заказа, не рецензируются
и не возвращаются.

Редакция не несёт ответственности
за достоверность информации, представляемой
на страницах газеты рекламодателями.
Мнения авторов могут не совпадать с мнением
редакции.

Интернет-газета: www.newsko.ru

Рисунок на обложке: <https://ru.pngtree.com/>

Реклама в газете

Телефоны/факс: 8 (342) 206-40-23, 215-20-26

Электронная почта: reklama@idk.perm.ru

Требования к рекламным макетам, стоимость
рекламы и условия размещения опубликованы
на сайте www.newsko.ru

Адрес типографии:

АО «Ижевский полиграфический комбинат»
426039, г. Ижевск, Воткинское шоссе, 180

Тел.: (3412) 44-43-00, 44-44-74.

Печать офсетная. Объём 2,0 п. л.

Тираж 4000 экз.

Заказ №934.

Цена свободная.

ПОЛИТИКА

Эффективное взаимодействие

Губернатор, депутаты и правительство встретились накануне осенней сессии



ФОТО ПРЕСС-СЛУЖБА ЗАКОНОДАТЕЛЬНОГО СОБРАНИЯ ПЕРМСКОГО КРАЯ

Алёна Морозова

На минувшей неделе представители законодательной и исполнительной власти провели совместный семинар, на котором обсудили планируемые изменения межбюджетных отношений, реализацию государственно-частного партнёрства и определили основные векторы взаимодействия. По словам спикера краевого парламента Валерия Сухих, губернатор Дмитрий Махонин согласился с пожеланием о повышении включённости депутатов в решение социально-экономических задач региона, и такие встречи могут стать ещё одной формой взаимодействия двух ветвей власти.

О планах и механизмах работы по направлению ГЧП на встрече рассказала Ольга Назаренко, исполнительный директор ООО «Сберинфра». Интерес у депутатов вызвал вопрос работы с частными инвесторами в рамках концессионных соглашений.

Напомним, в ближайшее время при поддержке региона планируется комплексная модернизация трамвайной сети краевой столицы. Речь идёт в том числе о субсидиях городу Перми, запланированных в краевом бюджете на реализацию федеральной программы по модернизации электротранспорта. Из об-

щей суммы субсидий 225,2 млн руб. будут направлены на предоставление гранта в рамках концессионного соглашения. Заключение концессионного соглашения и начать работы планируется до конца текущего года.

Как отметил Дмитрий Махонин, сотрудничество с частными инвесторами в рамках концессионных соглашений существенно увеличивает скорость и повышает качество строительства. Тем не менее участие в ГЧП требует дополнительных средств: Федерация предоставляет существенную субсидию, а государственная корпорация развития ВЭБ — финансовые средства по ставке, которая значительно ниже инфляции. За счёт этого регион в рамках концессионного соглашения собирает мощный финансовый источник, который позволит до 2025 года включительно практически обновить электротранспортную сеть. По словам губернатора, это значительно улучшит городскую среду, так как в рамках концессии дополнительно будет проведена модернизация ливневой системы. Напомним, что, помимо обновления электротранспорта в краевой столице, в рамках концессионных соглашений в Прикамье построят сразу девять школ.

Также депутатам были представлены предполагаемые изменения в межбюджетных отношениях. Первый зампред краевого правительства Ольга

“Депутатам были представлены предполагаемые изменения в межбюджетных отношениях. Первый зампред краевого правительства Ольга Антипина рассказала о планах по возврату транспортного налога с муниципального на краевой уровень

Антипина рассказала о планах по возврату транспортного налога с муниципального на краевой уровень. По её словам, недоимка до его передачи на уровень муниципалитетов составляла 28%, но за 15 лет этот показатель увеличился до 57%. Зачастую собственники транспортных средств регистрируют машины в территориях, но сами там не проживают, из-за чего у муниципалитетов не хватает эффективных рычагов воздействия на неплательщиков. В свою очередь региональные власти готовы взять на себя работу со службой судебных приставов, чтобы добиться существенного сокращения недоимки.

Дополнительно правительство предлагает ряд решений для выравнивания бюджетной обеспеченности территорий. В том числе увеличение дотаций и передача на муниципальный уровень поступлений от налога по УСН и налога на профессиональный доход (налоговый режим для самозанятых). Законопроект предусматривающий такие изменения в скором времени поступит в краевой парламент.

Губернатор края поблагодарил депутатов за конструктивную работу и особо отметил необходимость вовлечения в работу муниципалитетов: «Мы должны контролировать расходование средств муниципальных образований, идём в централизацию закупок. Вы как представители от территорий должны знать все планы развития и помогать с оформлением необходимых документов и поиском инвесторов. Надеюсь на вашу помощь», — сказал глава региона.

Напомним, что в конце июня в рамках встречи первых лиц региона был затронут вопрос о взаимодействии депутатского корпуса с кабинетом министров.

«Идея семинара принадлежит губернатору. Дмитрий Николаевич согласился с нашим пожеланием о повышении включённости депутатов в решение социально-экономических задач, которые стоят перед регионом. Такие семинары — ещё одна форма работы и эффективного взаимодействия двух ветвей власти», — отметил спикер краевого парламента Валерий Сухих.

КСТАТИ

Вице-премьером краевого правительства назначен Андрей Алякринский

Губернатор Пермского края Дмитрий Махонин на минувшей неделе представил на заседании краевого правительства нового вице-преьера Андрея Алякринского.

В этом статусе Андрей Алякринский приступил к работе 1 августа 2022 года. Ранее он возглавлял краевую минтранс. В сфере ответственности Андрея Алякринского будут два министерства: минтранс и министр.

Также глава региона добавил, что Андрею Алякринскому предстоит заниматься вопросами обманутых дольщиков, строительства проблемных многоквартирных домов и полностью завершить работу с долгостроями.

В ходе заседания правительства губернатор Дмитрий Махонин поручил Андрею Алякринскому подобрать и представить кандидатуру на пост министра транспорта. Временно исполнять обязанности главы ведомства будет Наталья Чазова.



ФОТО КОНСТАНТИН ДОЛГАНОВСКИЙ

ЮБИЛЕЙ

Эпоха на закате

Вспоминаем главные события за четверть века вместе с «Новым компаньоном»: 2011 год

Валерий Мазанов

За 25 лет Пермский край проделал большой путь, и все эти годы «Новый компаньон» исправно работал «шагомером», фиксируя изменения, проблемы, решения, мнения и тенденции в политике, бизнесе, социальной и культурной жизни региона. Весь 2022 год, отмечая 25-летие издания, мы будем оглядываться назад, листая газетные подшивки. Устраивайтесь поудобнее. В течение года мы с вами вспомним если не всё, то главное. Как всегда — *просто и важно*.

Кажется, не было в 2011 году темы актуальнее и острее, чем «Пермская культурная революция». Все остальные события на фоне жёстких дискуссий по поводу связанных с ней действий и персоналий словно отошли на второй план. В то же время было понятно: проект достиг кульминации и дальше пойдёт на спад. «Звоночки» об этом звучали весь год, под занавес которого Олег Чиркунов сделал заявление о том, что не собирается более 10 лет быть губернатором. Всё случилось ещё быстрее: забегая вперёд, заметим, что менее чем через полгода новым главой региона станет человек, фамилию которого в Прикамье до этого слышали лишь единицы.

Тем временем жизнь шла своим чередом.

СПАСТИ «АМКАР»

После того как многолетний руководитель ФК «Амкара» Валерий Чупраков в конце 2010 года подал заявление о досрочном прекращении своих полномочий, стало понятно, что дела в клубе идут, мягко говоря, неважно. Сам Чупраков заявил, что его уход — вынужденный, и тем самым он хотел придать ситуации в клубе огласке, привлечь к ней всестороннее внимание.

Ранее на сайте «Амкара» появилось сообщение о том, что из-за сложной финансовой ситуации (долги в размере 167 млн руб.) «Амкара»

добровольно покидает премьер-лигу и переходит в первый дивизион.

Чтобы поддержать любимую команду, болельщики объявили сбор средств. К середине января 2011 года было собрано порядка 120 тыс. руб. Было понятно, что в сравнении с долгами клуба это просто пыль.

19 января новым президентом клуба стал Геннадий Шилов. Начался поиск спонсоров, среди которых звучало название компании «Газпром межрегионгаз». Одновременно шли переговоры с губернатором по вопросу погашения задолженности «Амкара».

“Случилось ранее немыслимое: начали вновь объединяться два предприятия калийной отрасли Верхнекамья — ОАО «Уралкалий» и ОАО «Сильвинит». Бывшие некогда единым целым и разделённые в ходе приватизации, предприятия долгие годы были непримиримыми конкурентами



ФОТО ИД «КОМПАНИОН»

Так начался новый — долгий и драматичный — период «Амкара», который затем закончился его ликвидацией по воле очередного губернатора. Лишь в 2020 году новый глава региона Дмитрий Махонин принял решение возродить любимый клуб. Но это, конечно, сложный и долгий процесс. Легко и быстро можно только сломать.

ОБЪЕДИНЕНИЕ КАЛИЙНЫХ ГИГАНТОВ

Случилось ранее немыслимое: начали вновь объединяться два предприятия калий-

ЛЮДИ ГОВОРЯТ

ЧТО ОБСУЖДАЛОСЬ БОЛЬШЕ ВСЕГО?

Как мы уже упоминали, не проходило и недели, чтобы в 2011 году не появлялось публикации на тему «культурного проекта». С одной стороны, замминистра культуры Пермского края Александр Протасевич сообщает, что полностью подготовлены и направлены предложения для Совета Европы и Еврокомиссии по поводу реализации программы «Культурная столица Европы»... после 2019 года. Пермский балет дважды гастролировал во Франции. Коллекция пермской деревянной скульптуры и работы пермских художников побывали во французских музеях. В Германии гастрوليруют танцевальный ансамбль «Солнечная радуга», Пермский губернский духовой оркестр, квартет «Каравай». Прошёл фестиваль «Европейские акценты в Перми», в Соликамске был основан Союз «соляных» городов, куда вошёл польский город Величка, в Кыне прошла масштабная реконструкция «Битвы бронепоездов» с участием историков из Чехии. Руководитель Музея современного искусства PERMM Марат Гельман заявляет о намерении спродюсировать дизайнерское оформление пяти пермских улиц, оформление одной из которых будет спроектировано Артемием Лебедевым.

С другой стороны, появилась информация о том, что страны — участники программы «Культурная столица Европы» расписаны до 2025 года, и России среди них нет. Писатель Алексей Иванов на своём официальном сайте пишет в ответ на вопрос читательницы: «телёнок с дубом отбодался». В том смысле, что не видит смысла не только в сотрудничестве с действующей «культурной» командой, но даже в дальнейших попытках повлиять на неё. «Сейчас уже поздно. Все заявки заявлены, деньги попилены, подтанцовка в лице чиновников-чиркуновников, депутатов и культурной элиты уже сплясала... В начале пермской «культурной проституции» я говорил, что надо бороться, но мне мало кто поверил. Сейчас я говорю, что не надо бороться, — и боюсь, что опять мало кто мне поверит», — опустил занавес писатель.

Председатель Пермской гражданской палаты Игорь Аверкиев в своём эссе под заголовком «В чём всё-таки виноваты губернатор и галерист» и вовсе выносит приговор: «Олег Чиркунов, Марат Гельман и другие не могли не знать, что надувают самый большой в истории постсоветской Перми политический пузырь, — в чём в чём, а в тупости их подозревать не приходится — за это и должны быть наказаны. «Карфаген должен быть разрушен» — Гельман-Мильграм должен быть изгнан».



Что ж, первые ласточки «изгнания-разрушения» полетели в том же году. Закрылся медиапроект «Соль», который был запущен тем же Маратом Гельманом при полной поддержке Олега Чиркунова. Проект заявлялся как федеральное СМИ, которое работает не в столице. Его закрытие главный редактор Иван Колпакوف объяснял так: «Мы же лодку раскачивали, а нас просили прекратить это делать. Поскольку мы продолжили, нас закрыли».

Продолжать раскачивание лодки экс-редактор журнала «Компаньон magazine» и газеты «Соль» Иван Колпакوف впоследствии продолжил в Москве, затем в Риге. Возглавляемое им медиа ныне удостоено звания «иностранный агент».



ной отрасли Верхнекамья — ОАО «Уралкалий» и ОАО «Сильвинит». Бывшие некогда единым целым и разделённые в ходе приватизации, предприятия долгие годы были непримиримыми конкурентами. И вот на тебе: запущен специальный сайт, посвящённый объединению. Он содержит основные сведения о параметрах сделки, её этапах, обоснование и информацию для акционеров обеих компаний, необходимые контакты.

Указано, что в ходе объединения «Уралкалий» приобретёт около 20% обыкновенных акций «Сильвинита» по цене \$894,5 за акцию. Общая сумма сделки составит \$1,4 млрд. Впоследствии «Сильвинит» будет присоединён к «Уралкалию» путём обмена остальных ценных бумаг «Сильвинита» на акции «Уралкалия» нового выпуска. В результате предполагаемого присоединения «Сильвинит» прекратит своё существование, а акции «Уралкалия» продолжат обращение на биржах ММББ, РТС и LSE.

ОПЕРИРУЕМ ЮАНИЯМИ

Сбербанк неумолимо снабжает рынок финансовых услуг сообщениями о новых и новых продуктах и услугах. Внедряются устройства самообслуживания, меняются ставки по ипотеке, проводятся акции. В этом потоке обращает на себя внимание февральская новость о том, что банк начал открывать счета и проводить операции в китайских юанях (CNY).

Как в воду глядел.

АКТИВНОЕ УФАС

Постоянно генерируют информационные поводы специалисты Управления ФАС по Пермскому краю. Региональных антимонопольщиков под руководством Дмитрия Махонина интересует, кажется, всё — от признаков сговора на рынке такси до крупных сделок с федеральными структурами.

Например, УФАС по Пермскому краю поставило под сомнение и выразило намерение заблокировать сделку по передаче муниципальных электросетей Соликамска в долгосрочную аренду ОАО «МРСК Урала». Позиция антимонопольщиков была подкреплена решением краевого арбитража, согласившегося с доводом надзорного органа о том, что эта сделка противоречит федеральному законодательству о защите конкуренции.

Активность регионального ведомства и его руководителя не прошла незамеченной. Год спустя было принято решение о назначении Дмитрия Махонина начальником управления контроля топливно-энергетического комплекса ФАС России, в январе 2013 года он переехал в Москву.

СТОЛИЧНЫЕ ВАРЯГИ НА ПЕРМСКИХ ВЫБОРАХ

Бывший префект Северного округа Москвы, экс-заместитель главы Росприроднадзора Олег Митволь, вступивший в ОНФ, заявил о своём участии в праймериз «Единой России» в Пермском крае. «Надеюсь, что смогу быть полезным и для жителей Пермского края», — скромно заявлял политик. По итогам выборов депутатов Госдумы 4 декабря 2011 года он занимал девятую позицию в списке «Единой России» по Пермскому краю, по итогам распределения мандатов в Госдуму не прошёл.

А вот бывший министр труда и социального развития РФ Александр Починков отправился в сенаторы... через Кишертский район. Он выдвинулся на дополнительные выборы Совета депутатов Мечинского сельского поселения по многомандатному избирательному округу №1 в числе шести кандидатов. Предполагалось, что таким способом Александр Починков намерен вернуться в Совет Федерации.

Схема сработала. Починков победил на довыборах, и 31 января 2012 года Олег Чиркунов подписал указ о его назначении сенатором от исполнительной власти Прикамья.

Иных уж нет: Александр Починков скончался в 2014 году. А те — далеке: 10 июня 2022 года Олег Митволь был арестован как подозреваемый по делу о хищении 900 млн руб.

ЗЛЫЕ ВЫ, УЙДУ Я ОТ ВАС

Над иными управленцами на протяжении всей их карьеры словно висит тяжёлая карма. Где

ИНТЕРЕСНЫЕ ФАКТЫ

■ В здании Музея современного искусства PERMM отсутствует пожарная сигнализация. Инженер по эксплуатации зданий Музея современного искусства PERMM Борис Бахарев пояснил: «У нас нет пожарной сигнализации, так как мы выходим на капитальный ремонт».

■ Сайт «Культура Перми» инициировал обсуждение эскизов будущего памятника тем, кто погиб в результате пожара в «Хромой лошади». «Если уж свербит мысль установить памятник, так ставьте его на погосте и не уродуйте лик города», «Лучше отдайте эти деньги тем, кто в них действительно нуждается. Сходите в детский хоспис, взгляните в глаза малышам», «Ужасны все эскизы без исключения. Какой-то поделочный китч», «Вообще никакого памятника не надо. Хватит превращать город в

места скорби», — почти все отзывы звучали именно так.

■ На куполе Свято-Преображенского кафедрального собора будет воздвигнут крест. Торжественное возведение креста планируется на 3 декабря. Это очередной этап превращения здания Пермской государственной художественной галереи в объект религиозного назначения.

■ Губернатор Олег Чиркунов предложил выкупить на пожертвования граждан арт-объект «Пермские ворота». Повод к этому порыву — распространившаяся в СМИ информация о том, что некие вандалы якобы пытались поджечь этот арт-объект.

■ Бюджет фильма «Географ глобус пропил» составляет

80 млн руб. Съёмки полнометражного фильма по роману Алексея Иванова стартовали в начале ноября.

Газета «Новый компаньон» и её сайт признаны самыми цитируемыми СМИ Пермского края. Таковы результаты рейтинга медиаресурсов Пермского края, подготовленного компанией «Медиаология».

■ Зоя Бербер из «Реальных пацанов» может войти в число 100 самых сексуальных женщин России. Актриса Зоя Бербер (исполнительница роли Леры) выдвинута на голосование «100 самых сексуальных женщин России» по версии журнала Maxim.



“ Председатель Пермской гражданской палаты Игорь Аверкиев в своём эссе под заголовком «В чём всё-таки виноваты губернатор и галерист» и вовсе выносит приговор: «Олег Чиркунов, Марат Гельман и другие не могли не знать, что надувают самый большой в истории постсоветской Перми политический пузырь»

бы ни работала и чем бы ни занималась Людмила Гаджиева, её деятельность всегда вызывала бурю эмоций и возмущений. В феврале 2011 года в пермской «паутине» был создан целый ресурс «Против главы пермского департамента образования Гаджиевой Людмилы Анатольевны». «Мы против самодурства и проведения реформ без учёта интересов учащихся и образовательных учреждений», — писали создатели сайта и приводили многочисленные примеры «самодурства», требуя «отставки Людмилы Гаджиевой без права перевода на вышестоящую должность».

Отставка Гаджиевой всё же случилась, но спустя много лет и совсем с другой должности, как раз вышестоящей — с поста замглавы администрации Перми. Добились этого депутаты Пермской городской думы, негативно оценив деятельность Людмилы Анатольевны в ходе проведения транспортной реформы в Перми.

Спустя короткое время она уехала работать в Москву — от пермского греха подальше.

ПЕРМСКИЙ ТРЕШ

Увы, но фактически ни один год не обошёлся без какой-то трагедии, от информации о которой буквально стынет кровь в жилах. Среди бела дня 18 июня в самом центре города на ул. Ленина без всяких видимых причин некий Сергей Субботин 42 лет от роду напал с ножом на двух женщин. Одну серьёзно ранил, а вторую — Елену Исаеву — убил на месте. Двое детей остались без матери. Жители Перми начали сбор средств в помощь семье погибшей.

А в сентябре в Перми примерно в 11 км от авиабазы «Сокол» снова упал МиГ-31. До этого самолёт падал в ноябре 2010 года. По счастью, в обоих случаях экипажи успели катапультироваться.

СТРОИТЬ И ЖИТЬ

Было бы несправедливо умолчать о том, что 2011 год был удачным с точки зрения развития дорожной инфраструктуры. Реконструкция

трассы Пермь — Березники, вторая очередь Восточного обхода, строительство моста через Вильву. В Перми открыт переход «Улица Старцева — Восточный обход». И это только крупнейшие объекты.

Принята инвестиционная программа автомобильного строительства на 2012–2014 годы, объём финансирования отрасли вырос в 3,8 раза.

ВСЁ ИДЁТ ПО ПЛАНУ

Стратегический мастер-план развития Перми был принят в 2010 году. Но по какой-то причине губернатор Олег Чиркунов решил подробно рассказать историю появления документа только в ноябре 2011 года на сайте chirkunov.me. Сама история сегодня интересна только её участникам, да и от положений мастер-плана мало что осталось. Интересен приведённый в конце текста перечень ключевых проектов. «Каждый из [проектов] должен быть на уровне мировых шедевров. Тогда эти точечные проекты украсят город, станут его жемчужинами. Если мы это реализуем, значит, мы не зря жили и работали», — заключил Олег Чиркунов.

Вот эти проекты:
 Реализация мастер-плана города Перми.
 Пилотный квартал ДКЖ.
 Пилотный квартал на улице Революции.
 Реконструкция Речного вокзала под Музей современного искусства.
 Реконструкция Театра оперы и балета.
 Реконструкция аэропорта.
 Реконструкция железнодорожного вокзала.
 Строительство нового здания галереи.
 Создание университетского кампуса.
 Создание консерватории.
 Создание мастер-плана Соликамско-Березниковской агломерации.
 Строительство Южного железнодорожного обхода Перми.

Одного перечня проектов достаточно, чтобы понять: для реализации хотя бы половины из них в России руководитель должен управлять регионом лет 20–30.

Но, словно вдогонку к рассказу о масштабных проектах, в декабре 2011 года Олег Чиркунов заявил: «Я убеждён, что десятилетний срок — это точно предел... Когда у общества есть стратегия, есть какое-то движение, нужны только корректировки, этот срок ещё меньше. И тогда за счёт конкуренции и изменения позиций руководителя будет лучше развиваться регион. Я думаю, что мы с точки зрения стратегии заложили какие-то основы. Совсем не обязательно, чтобы мы старались всё довести до конца. Я вам с уверенностью могу сказать, что на следующий срок я идти не планирую».

До отставки ему оставалось примерно полгода. [КС](#)

ТЕНДЕНЦИИ

Рекламная пауза

Как перестраивается рынок наружной рекламы

Елена Сеница

СПРОС «ПОД НОЖ»

Рекламная отрасль в числе первых ощутила на себе последствия новых экономических реалий. Представители рынка отмечают, что рекламные бюджеты попадают «под нож», сокращаются масштабы и объёмы рекламных кампаний. В том числе есть случаи приостановки, ухода рекламодателей, а иной раз практически целых сегментов, делится директор филиала оператора наружной рекламы Gallery Павел Иванов.

В частности, такая ситуация произошла с автомобильным рынком. «Уход целого ряда иностранных автопроизводителей с российского рынка повлек приостановку рекламных размещений. Иностранные автопроизводители занимали существенную долю рекламодателей в этом сегменте, поэтому мы видим серьёзное падение выручки», — сообщил Павел Иванов.

По данным единого измерителя наружной рекламы AdMetrix, помимо сферы автопрома серьёзно просели сегменты предприятий торговли и продуктов питания, рассказывает Иванов.

Руководитель ГК «Паритет» Борис Галкин поделился с «Новым компаньоном» обращением операторов наружной рекламы к губернатору региона Дмитрию Махонину, главе Пермского края Алексею Дёмкину и зампреду правительства Дмитрию Самойлову. Согласно данным из обращения, с российского рынка ушли основные рекламодатели, обеспечивающие 70–80% выручки. В их числе McDonald's, Danone, L'Oreal, PepsiCo, Mars, Volkswagen, Nestle, Estee Lauder, Procter & Gamble.

У национальных операторов по медиазакупкам рекламы (Mindshare, Mediacom, Wavemaker, Vivaki, GroupM) штаб-квартиры расположены в Западной Европе. Сейчас же происходит отказ от ведения бизнеса в России.

«Разрываются международные контракты, поступают отказы иностранных партнёров от покупки товаров из-за невозможности проведения расчётов, — говорится в обращении. — Деятельность приостановлена иностранными совладельцами. Это, в свою очередь, приводит к прекращению капитальных инвестиций и сбоям в платежах или увеличению сроков оплат».

В то же время рекламное агентство OMD OM Group сообщает, что в первом полугодии российский рынок наружной рекламы упал на 18%. По итогам года ожидается падение на 24%, что больше, чем во время пандемии COVID-19.

На текущий момент коэффициент заполняемости снизился на 35% по отношению к апрелю–июлю 2021 года, это очень серьёзное снижение, отмечает Павел Иванов.

РЫНОК ПЕРЕСТРАИВАЕТСЯ

Сейчас на рынке наружной рекламы идёт активный процесс импортозамещения, говорит директор проекта федеральной партнёрской сети рекламных конструкций медиагруппы «РИМ» Тимур Мурданов. Например, вместо Booking — альтернативный сервис Суточно.ру.

В целом же спрос на наружную рекламу не вырос. Сейчас идёт процесс замены игроков рынка. Но происходит это не так быстро. Например, McDonald's снял свою рекламную кампанию, а бренд «Вкусно — и точка» только начинают запускать, поясняет он.

Директор ООО «Медиа Прогресс» Антон Ключкин отмечает, что у них общий спрос остался на прежнем уровне. По его словам, с уходом одних



ФОТО КОНСТАНТИН ДОЛГАНОВСКИЙ

«Имиджевая реклама сейчас стала менее актуальной, а конкретные предложения по акциям и услугам вышли на первое место. Рынок наружной рекламы находится на стадии перезагрузки»

рекламодателей пришли другие — с онлайн-площадок. В связи с признанием ряда соцсетей экстремистскими ресурсами рекламодатели были вынуждены искать альтернативы. Одна из них — наружная реклама в лифтах. По словам Ключкина, «Медиа Прогресс» получал и продолжает получать новые заявки от рекламодателей онлайн-площадок, ранее не использовавших наружную рекламу. «Сейчас главная цель наружной рекламы — донести до потенциальных рекламодателей свою эффективность, доступность и охват, который был при использовании социальных сетей», — заключает он.

Во время кризиса опытные маркетологи проявляют максимальную креативность и адаптируются к новым реалиям рынка, разрабатывая акции и предложения под конкретные цели бизнеса, обращает внимание Антон Ключкин.

«Имиджевая реклама сейчас стала менее актуальной, а конкретные предложения по акциям и услугам вышли на первое место. На мой взгляд, рынок наружной рекламы находится на стадии перезагрузки. Компании, которые ранее не использовали данную площадку, начинают изучать её и пробовать различные варианты рекламных предложений», — резюмирует он.

О БЮДЖЕТАХ

Большинство крупных рекламодателей заложили бюджет в декабре прошлого года. Часть из них перераспределили его на другие нужды, а часть оставили, говорит Антон Ключкин.

В период кризиса покупательная способность ниже, но опытные предприниматели знают, что останавливать или снижать рекламную активность означает потерю оставшихся заявок, добавляет Ключкин. «Наша задача как рекламного агентства — найти таких людей и привести к себе. Благодаря этому мы нивелируем потери от компаний, которые перераспределили рекламный бюджет», — поясняет он.

Если говорить о стоимости услуг, то «Медиа Прогресс» вынужденно поднял цены на 20%. Причина — рост цен на расходные материалы. Компания делает акцент на долгосрочные контракты с хорошим ценовым предложением.

Заполняемость рекламных площадей

Месяц	2021		2022	
	Процент заполняемости рекламных площадей	Месяц	Процент заполняемости рекламных площадей	Месяц
Март	61	Март	61	
Апрель	75	Апрель	51	
Май	74	Май	23	
Июнь	65	Июнь	31	

Данные из аналитической справки, представленной в обращении операторов наружной рекламы к властям

Новый компаньон

нием. Это позволяет, несмотря на скидки, удержать клиента и чувствовать себя стабильнее в разрезе ближайших кварталов, отмечает Клюкин.

Однако в целом сейчас в тренде короткие продажи (на месяц), а не долгосрочные контракты (до года), делятся операторы рекламы в обращении к властям. Это, в свою очередь, исключает возможность планирования финансово-экономической деятельности, а значит, и возможность формирования бюджетов продаж и бюджетов движения денежных средств.

Например, среди локального рынка наблюдается тенденция переноса маркетингового бюджета на осень. Порядка 37% компаний сократили расходы на рекламу и маркетинг. Появляются запросы на оптимизацию текущих рекламных кампаний. Таким образом, возникают проблемы текущей ликвидности операторов наружной рекламы, заключают подписавшиеся под обращением.

Как итог, рекламщики отмечают падение цены продаж рекламных поверхностей почти в два раза — с 24,3 тыс. руб. до 13,3 тыс. руб. в среднем. Помимо этого, увеличивается срок отсрочки платежа с 60 до 90 дней, что порождает кассовые разрывы и опять же проблемы с текущей ликвидностью.

В то же время представители отрасли говорят о сложностях печати баннеров. Проблема возникла из-за роста стоимости материалов полиграфии, нарушения логистики и прекращения европейских поставок. Для печати рекламных информационных материалов на 80% задействована самоклеящаяся плёнка. Её закупочная стоимость за последние месяцы повышалась трижды. В сравнении с началом 2022 года затраты на печать возросли на 167%.

ВЫЗОВЫ

Сейчас самый главный вызов, стоящий перед отраслью, — это недопущение внесения поправок в закон «О рекламе», которые вводят понятие «единого оператора цифровых рекламных конструкций и объявлений», наделяя его несвойственными коммерческой организации исключительными монопольными полномочиями и преференциями, говорит Тимур Мурданов. Операторы наружной рекламы сейчас как никогда нуждаются в поддержке правительств регионов, сенаторов и депутатов Госдумы, чтобы не допустить его принятия, отмечает он.

«Особо отмечу, что монополист получит исключительное право на заключение договоров на установку и эксплуатацию рекламных конструкций сроком на 30 лет без проведения торгов. На рекламные конструкции единого оператора не будут распространяться нормы действующего законодательства РФ, направленные на обеспечение безопасности дорожного движения и сохранение культурного наследия», — поясняет Мурданов.

Павел Иванов обращает внимание, что многие заказчики планируют вернуться лишь при улучшении экономической ситуации. «Падение доходов, а также замещение ушедших рекламодателей являются главными вызовами для операторов наружной рекламы», — поясняет он. При этом компании никто не освобождал от соблюдения финансовых и других обязательств (сохранение персонала и уровня зарплат). Нельзя забывать и про инвестпланы, говорит Иванов.

В обращении к властям представители рекламного рынка обратили внимание на риски возникновения социальных проблем. Снижение объёмов продаж и их рентабельности, кассовые разрывы могут привести к снижению зарплат и численности штатов, отмечают они. Другая проблема — снижение рекламных мощностей. Это может привести к негативному политическому эффекту, особенно в преддверии выборов циклов 2024–2025 годов. Предварительно падение оценивается в 30–50%. «Это приведёт к чрезвычайной конкуренции за рекламные площади в избирательные циклы и к непредсказуемости проведения рекламных и избирательных кампаний», — заключают представители отрасли.

ПЕРСПЕКТИВЫ

Рынок наружной рекламы уже пережил серьёзное испытание во время пандемии коронавируса. Тогда государство также поддержало отрасль и её стабильную деятельность, говорит Павел Иванов. Однако пандемия характеризовалась хоть и резким, но краткосрочным падением.

24% может составить падение рынка наружной рекламы в России по итогам года

“Одна из проблем — снижение рекламных мощностей. Это может привести к негативному политическому эффекту, особенно в преддверии выборов циклов 2024–2025 годов

«Сейчас же ситуация тяжелее, так как рынок покинули сотни иностранных компаний. Неопределённости также добавляет и внешняя конъюнктура: наша страна столкнулась с беспрецедентным санкционным давлением, которое пока только усиливается, а об отмене санкций речи не идёт, — говорит он. — Вместе с тем мы надеемся на приход новых брендов, которым важно заявить о себе на рынке через наружную рекламу, которая является одним из самых охватных каналов продвижения».

В условиях перенасыщенности рынка онлайн-рекламы всё больше компаний будут делать выбор в пользу «наружки», считает Антон Клюкин. «Наружная реклама остаётся эффективным и проверенным инструментом привлечения клиентов. Уверен, всё больше компаний будет делать выбор в пользу наружной рекламы. О долгосрочных перспективах говорить пока рано, но реклама будет востребована всегда», — резюмирует он.

В нынешних условиях возможны два варианта развития событий, считает Тимур Мурданов. Первый — в случае принятия Госдумой поправок в законопроект «О рекламе». «Тогда в ближайшие год-полтора серьёзно сократится число операторов наружной рекламы, а потом цены начнут лихорадить: сначала они снизятся, а потом резко взлетят вверх (до небывалого уровня). Рынок серьёзно сократится, а вместе с ним и бюджеты», — говорит он.

Второй вариант (предпочтительнее для игроков рынка): в случае непринятия законопроекта рынок будет восстанавливаться и уже в следующем году перестроится полностью, при этом рекламные бюджеты будут увеличиваться, а цены будут определяться здоровой конкуренцией, заключает Мурданов. [КЭ](#)

ПРЕДПРИНИМАТЕЛЬСТВО

В Пермском крае увеличились темпы создания нового бизнеса

Каждый час в Пермском крае появляется два новых предприятия. Такую динамику фиксировала налоговая служба в первом полугодии 2022 года. За шесть месяцев в регионе зарегистрировано более 8,5 тыс. новых организаций и индивидуальных предпринимателей, то есть на 1,1 тыс. больше, чем за тот же период 2021 года.

Начинающие предприниматели в Пермском крае получили в этом году ещё один бонус. С 1 января 2022 года по инициативе губернатора Дмитрия Махонина в регионе действует программа налоговых льгот для нового бизнеса. Льготы распространяются на всех, без ограничений по виду деятельности или количеству сотрудников. Главное — соответствовать двум условиям: зарегистрировать бизнес в Пермском крае и в качестве налогового режима выбрать упрощённую систему налогообложения (УСН). Итоговая ставка будет зависеть от выбранного вида УСН. По УСН «Доходы» ставка в первый год составит 1% вместо стандартных 6%. Во второй год — 2%, а в третий — 4%. По УСН «Доходы минус расходы» ставка налога меньше обычной в три раза и в первый год составит 5%, во второй и третий — 7 и 10% соответственно. Понижен-

ные ставки действуют три календарных года с момента регистрации бизнеса.



Эдуард Соснин, министр экономического развития Пермского края:

— Ещё со времени пандемии в Пермском крае был разработан целый комплекс мер для поддержки бизнеса, начиная с субсидирования и заканчивая налоговыми льготами. Рост

числа предприятий показывает: действующие меры эффективны, и Пермский край выдерживает конкуренцию с другими регионами за внимание предпринимателей. Сейчас условия для создания бизнеса в регионе максимально благоприятные, можно пользоваться поддержкой и просто заниматься любимым делом.

И тем не менее, несмотря на большой комплекс мер поддержки, сами предприниматели говорят о недостаточной информированности. Екатерина Галузина начала продавать зоотовары на маркетплейсах и зарегистрировала ИП в 2022 году. А о пониженной ставке узнала случайно. «На одном из вебинаров нам рассказывали, как

правильно считать налог. Я не поняла, почему вместо налоговой ставки 6% идёт расчёт на 1%. Начала искать информацию и таким образом узнала о льготах. Конечно, очень обрадовалась, что буду платить меньше», — делится своей историей предпринимательница.

Теперь у начинающих предпринимателей и тех, кто только думает о создании бизнеса, появился ещё один инструмент — сайт rostperm.ru. Здесь можно найти полную информацию о налоговых льготах и с помощью калькулятора рассчитать экономию на налогах за три года. Там же можно подробнее ознакомиться с условиями налоговых льгот и узнать о других мерах поддержки бизнеса в регионе.

Партнёрский материал

“Теперь у начинающих предпринимателей и тех, кто только думает о создании бизнеса, появился ещё один инструмент — сайт rostperm.ru

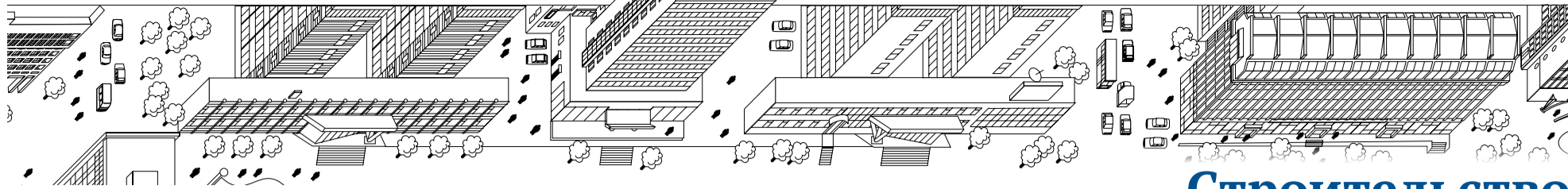

Строительство

ТЕНДЕНЦИИ

И наконец построили

Почему в Прикамье растёт объём строительства жилья и как долго этот рост будет продолжаться

Елена Саница

УСКОРЕННЫМИ ТЕМПАМИ

За шесть месяцев 2022 года (с января по июнь) в Пермском крае введено в эксплуатацию 1,02 млн кв. м жилья. Такие данные приводит Пермьстат. Для сравнения: это в два раза больше, чем за шесть месяцев 2021 года.

Прирост есть как по индивидуальной жилой застройке (ИЖС), так и по многоквартирным домам. Всего в эксплуатацию сдано 11 490 квартир и объектов ИЖС. При этом индивидуальными застройщиками за счёт собственных и привлечённых средств введено 691,7 тыс. кв. м общей площади, что в три раза превышает показатель за аналогичный период 2021 года.

Напомним, в январе–июне 2021 года в регионе было построено 499,7 тыс. кв. м жилья. При этом в региональном минстрое сообщили, что в прошлом году показатель 1 млн кв. м сданного жилья был достигнут к октябрю.

ОПТИМИЗМ ЗА СЧЁТ ИЖС

Аналитики PAN City Group отмечают, что основные факторы роста жилищного строительства — проектное финансирование и господдержка ипотеки. В сегменте ИЖС свою роль сыграли рост спроса на загородное жильё в условиях пандемии, продление срока дачной амнистии и льготные программы по ипотеке.

В ПЗСП отмечают, что в сегменте многоквартирного жилья рост также связан с хорошим заделом проектов и подготовленных площадок у застройщиков. Это позволило застройщикам по плану возводить свои объекты, считают в компании.

Директор компании Research & Decisions Регина Давлетшина обращает внимание, что показатель ввода индивидуального жилья всеяет оптимизм. Так, за весь 2021 год гражданами своими силами было введено 724 374 кв. м, тогда как за первое полугодие 2022 года — уже 691 655 кв. м, отмечает она.

В то же время, если рассматривать данные по многоквартирному жилью, то, по её мнению, по итогам года есть большая вероятность, что показатели будут незначительно лучше прошлого года.

«В первом полугодии были досданы объекты прошлого, частично пандемийного 2021 года. Кроме того, даже несмотря на то что со сдачей в 2022 году официально заявлено значительно большее количество домов по сравнению с 2021 годом, могу

“ Девелоперы частично сворачивают проекты. Для них построить дом не проблема, вопрос только в том, будет ли кто-то покупать это жильё. Важно помнить, что первоочередное условие для любого девелопера — покупательная способность

предположить, что в связи с текущей ситуацией сдача части объектов будет перенесена на 2023 год», — поясняет Регина Давлетшина.

Таким образом, объёмы ввода жилья активно формируются за счёт индивидуального домостроения. Это, в свою очередь, активное развитие рынка земли, стройматериалов, услуг строительных бригад. Стоит отметить, что явное оживление на рынке земельных участков наблюдалось ещё в 2018–2019 годах. И сейчас ярко проявляется результат этого развития, заключает Давлетшина.

Такой всплеск строительства ИЖС связан с отголосками пандемии, считает эксперт по недвижимости Дмитрий Ничипоренко. Людям не хотелось оставаться в пределах квартиры, к тому же действовал запрет на передвижение между регионами, поясняет он.

«Спрос уже тогда был большой, а вот предложение было ограниченным. К тому же земля была не особо дорогая, да и цены на стройматериалы ещё не так сильно подскочили», — отмечает Ничипоренко.

Кроме того, в «ковидные» годы в стоимости значительно выросли многоквартирные новостройки — примерно на 20%, добавляет он. Тогда человек мог позволить себе купить индивидуальное жильё взамен квартиры.

Тем не менее сейчас цены на стройматериалы, напротив, заметно выросли, поэтому в следующем году такого бума ИЖС мы можем уже не увидеть, заключил Ничипоренко.

Действительно, весной произошёл значительный рост цен на строительные материалы и, как следствие, поднялись цены и на квартиры, соглашаются в АО «ПЗСП». Впоследствии ситуация стабилизировалась, рост был остановлен.

ФОТО КОНСТАНТИН ДОЛГАНОВСКИЙ



«Это далеко не первый скачок цен, и практика показывает, что проще его проходят те застройщики, которые обладают собственным производством стройматериалов. Например, ПЗСП самостоятельно производит для своих объектов большую часть стройматериалов, а также окна, двери и другие изделия для строительства», — рассказали в компании.

По оценкам PAN City Group, с начала года рост себестоимости строительства составил 20–25%. При этом сложностью с поставками иностранных товаров не являются серьёзной проблемой. «Доля импорта в сегменте массового жилья составляет не более 10–15%. По импортным позициям (например, таким как сантехническое оборудование, системы электроники, кондиционирования и системы автоматизации) ведётся работа с поставщиками на предмет наличия материалов на складах, поиск замен на альтернативных рынках, таких как Китай», — рассказывают в PAN City Group.

ПЕРСПЕКТИВЫ

Безусловно, рост строительства многоквартирного жилья будет продолжаться в этом году, говорит руководитель департамента маркетинга «ПМД» Артём Савельев. Это связано с тем, что многие проекты запускались ещё в 2020 году, произошло оживление рынка из-за субсидируемых ставок от застройщиков. Таким образом, до 2023 года задел проектов у застройщиков есть, а значит, и объёмы ввода будут хорошими, заключает он.

Однако он обращает внимание на то, что падает покупательная способность граждан.

«Мы слышим, что увеличивается процент безработных, сокращаются зарплаты. Заработок у населения в лучшем случае остаётся прежним, а инфляция была значительная. То есть, по факту, покупательная способность упала», — отмечает Савельев.

Более того, девелоперы частично сворачивают проекты. Для них построить дом не проблема, вопрос только в том, будет ли кто-то покупать это жильё, говорит он. Важно помнить, что первоочередное условие для любого девелопера — покупательная способность.

Сегодня вновь упала ставка по ипотеке, и можно сказать, что ситуация в целом несколько стабилизировалась, говорят в АО «ПЗСП». «В любом случае кризисные явления рано или поздно заканчиваются, люди не перестают стремиться к улучшению жилищных условий. Поэтому мы продолжаем строительство и сдачу в эксплуатацию всех своих объектов. Также рассматриваем новые площадки для строительства в разных районах города», — отмечают в компании.

По мнению Регины Давлетшиной, объёмы строительства, безусловно, будут расти как минимум в перспективе трёх–пяти лет. После этого есть вероятность, что показатели просто остановятся на достигнутом уровне: не будут снижаться, но и не будут активно расти.

В PAN City Group отмечают, что, несмотря на сложные экономические условия, застройщики продолжают строительство уже начатых объектов, поэтому в краткосрочной перспективе не ожидается снижение плановых показателей объёмов ввода жилья. Однако эксперты полагают, что возможны переносы сроков сдачи объектов.

«Снижение покупательной способности населения и спроса на недвижимость влияет на строительство новых объектов. С апреля на рынке наблюдаются переносы сроков начала реализации запланированных проектов на неопределённое время, что повлияет на снижение объёмов ввода жилья в долгосрочной перспективе», — заключают в PAN City Group. [КЭ](#)

20-25%

составил рост себестоимости строительства с начала года

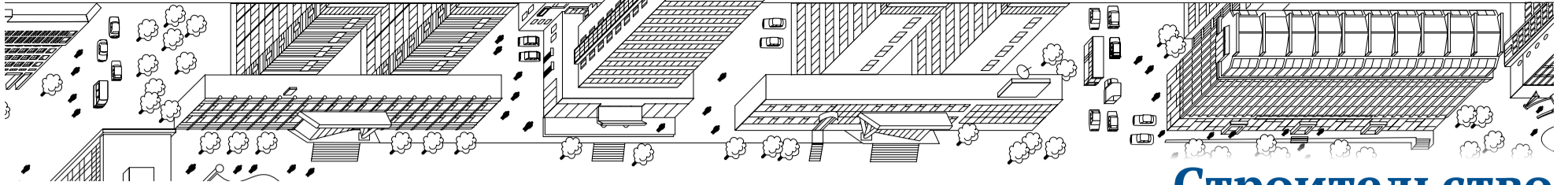

Строительство

МНЕНИЕ

Умом понять и правильно измерить

Что ждёт строителей на современном этапе и почему точечная застройка — это не выход

**Анатолий Маховиков, генеральный директор
АО «Специализированный застройщик КОРТРОС-Пермь»**

Рынок новостроек от снижения в апреле–мае перешёл к устойчивому возобновлению спроса. Сейчас сохраняются сложности с поставками европейских комплектующих, приходится искать новых поставщиков. Отмечу, что многие материалы и производства в России вполне конкурентоспособны. Коллеги по рынку не дадут соврать — сегодня перед всеми нами стоит задача сохранить качество, не дать ценам «улететь в космос», продолжать возводить интересные для потенциальных жителей объекты. И здесь есть несколько важных моментов, на которых необходимо сконцентрировать внимание.

Первое — комплексное освоение территории. Мы не сторонники точечной застройки, она несёт покупателям определённые неудобства, начиная от нагрузки на дороги и инфраструктуру и заканчивая социальными противоречиями. Комплексное освоение — это разнообразные варианты квартир, социальная инфраструктура и благоустройство. Понятно, что земельный ресурс конечен, а для комплексного освоения необходимо не менее 3 га. При этом если на большой территории, как сейчас в районе ДКЖ, работает несколько застройщиков, то было бы неплохо, чтобы они исходили из одних принципов, создавая в конечном итоге комфортное и качественное пространство, которое уложено в одну концептуальную модель.

Из этого следует второй важный момент, которого необходимо придерживаться в работе, чтобы



ФОТО ИЗ ЛИЧНОГО АРХИВА

“Сегодня перед всеми нами стоит задача сохранить качество, не дать ценам «улететь в космос», продолжать возводить интересные для потенциальных жителей объекты

быть востребованным и надёжным застройщиком, — качество и комфорт для жителей. Объясню: самый продаваемый продукт на рынке — это однокомнатные квартиры. Если во главу угла поставить прибыль, то можно застраивать участки домами с квартирами-пеналами по 20 кв. м. Это абсолютно не наша история. Нам важно, чтобы житель проекта от ГК «КОРТРОС» стремился в свой дом, где ему уютно, комфортно, где созданы условия для того, чтобы в семьях появлялись дети и при этом не надо было тащить коляску на пятый, седьмой этаж и так далее, а было создано специальное помещение для её хранения. Чтобы в шаговой доступности был детский сад.

Например, мы уже построили и передали два таких учреждения муниципалитету. Будет детский сад и в новом квартале iLove у ДКЖ. Или закрытый двор без машин — во всех наших как построенных, так и реализуемых объектах это решение находит своё применение, потому что это в первую очередь удобно для жителей, а значит, является конкурентным преимуществом компании.

Наконец, третье — «умное проектирование», которое позволяет, используя современные материалы, снизить себестоимость строительства, при этом сохраняя хорошее качество и доступные цены. Создать среду, в том числе и цифровую, максимально ориентированную на удовлетворение запроса покупателей недвижимости. И в реализуемых, и в перспективных проектах мы будем исходить из того, что комфортное жильё — это грамотно спланированное и организованное пространство, где функциональна и удобна каждая деталь.

ИНГРУПП

строим счастье

**Уважаемые друзья и коллеги
строительной отрасли Перми!**

**Примите поздравления
с профессиональным праздником —
Днём строителя!**

Своими руками мы с вами создаём будущее города. Качество работы строителей — это прежде всего благополучие людей, их достойная и уверенная жизнь. То, что создаётся нашими руками, делает людей счастливыми, а их жизнь комфортной.

Строительная отрасль является одной из ключевых составляющих социально-экономического роста и развития города, поэтому быть строителем благородно, почётно и чрезвычайно ответственно.

**Желаем всем коллегам — работникам
строительного комплекса — стабильности
и процветания, покорения новых высот,
реализации масштабных проектов
и надёжных партнёров!**

Группа компаний «ИнГрупп»



ЖК UNO



ЖК AQUA



ЖК МЕРИДИАН

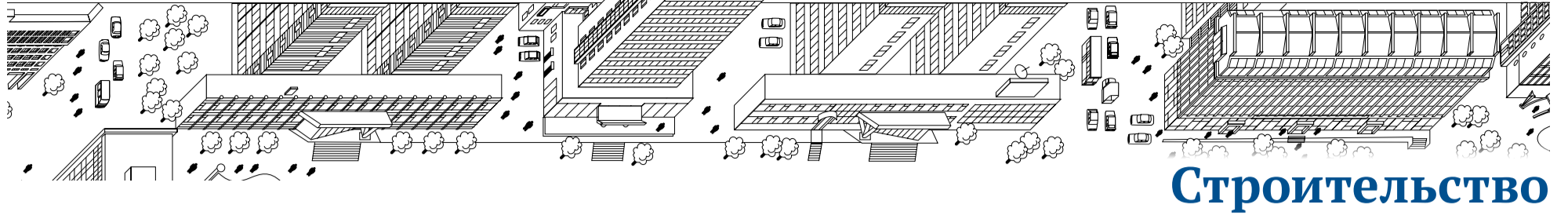

Строительство

ГРАДОСТРОИТЕЛЬСТВО

Встряхнуть генплан

В Перми обсуждают изменения в главный градостроительный документ города

Мария Сыропятова

В Перми 11 августа завершаются публичные слушания по внесению изменений в генплан Перми. Разработчиком документа является МБУ «Институт территориального планирования». Формально проект предусматривает актуализацию старого генплана. Однако в градостроительном сообществе Перми этот документ чаще называют «новым генпланом», так как в нём существенно меняются подходы к зонированию территорий, их освоению и развитию транспортной инфраструктуры.

СЛОЁНЫЙ ПИРОГ

На публичных слушаниях директор МБУ «Институт территориального планирования» Елена Ермолина обратила внимание, что проект нового генплана содержит в себе существенные новации. «Зонирование генерального плана претерпело трансформацию, — отметила Елена Ермолина. — Но оно полностью вытекает из мастер-плана 2010 года. Глобально зоны разделены на красные и зелёные. В красных строить можно, а в зелёных нельзя». При этом, по словам Ермолиной, проект вызывает ассоциацию слоёного пирога, в котором разные виды ограничений «наслаиваются» друг на друга в разных картах-схемах. Таким образом, один земельный участок нужно одновременно смотреть на всех чертежах.

В проекте появился новый вид территорий. «Это территории, требующие реновации, они называются зонами с преобразованием преобладающей функции, — отметила Елена Ермолина. — Это промышленные территории, зачастую депрессивные». По мнению разработчиков проекта, благодаря реновации таких участков город сможет не разрастаться. Вместе с тем важно учитывать, что никакая реновация территорий невозможна без согласия собственников.

ПЗЗ И ГЕНПЛАН

Елена Ермолина отметила, что разработчики проекта предприняли усилия для нивелирования споров по поводу соответствия генплана и ПЗЗ.

В краевом министерстве по управлению имуществом пояснили, что «действующим законодательством предусмотрена первичность генерального плана перед правилами». В настоящее время Правила землепользования и застройки Перми также актуализируются, и проект изменений будет направлен на рассмотрение на публичные слушания.

У экспертов такой подход вызывает сомнения. «Проект генплана рассматривается без привязки к ПЗЗ. Сейчас к новому проекту много вопросов, но ещё больше их может возникнуть после того, как появятся ПЗЗ. Такая же ситуация была и с прежним генпланом Перми, в результате ПЗЗ входили в противоречие с генпланом. Можно было трактовать конкретные ситуации по-разному, ориентируясь на разные документы», — выразил свои опасения председатель правления Пермской краевой общественной организации «Союз архитекторов» Виктор Воженников.

Представитель ООО «Стройпанелькомплект» Анна Черепанова обратила внимание, что те показатели и параметры, которые раньше были в генплане, теперь в проекте переведены на уровень правил землепользования и застройки.

«ПЗЗ разрабатываются с учётом или без учёта генплана, — отметила Анна Черепанова. — Сейчас функциональные зоны имеют только



ФОТО ПРЕЗЕНТАЦИЯ «ОБ АКТУАЛИЗАЦИИ ГЕНЕРАЛЬНОГО ПЛАНА ПЕРМСКОГО ГОРОДСКОГО ОКРУГА»

“Основной объём строительства будет обусловлен сносом аварийного жилья и программой реновации территорий целыми кварталами. Поэтому в генплане необходима карта-схема поэтапного сноса этого жилья с показателями площадей вновь возводимых объектов

описательную часть. И часто это описание, не позволяющее разобраться, в чём будут отличия одной зоны от другой».

По мнению Елены Ермолиной, и представители строительной отрасли, и общественники по-прежнему смотрят на проект изменений в генплан с точки зрения подходов старой школы градостроительного проектирования. «Действительно, хочется увидеть, где будет школа или жилая застройка через 10 лет, — отмечает Елена Ермолина. — Когда есть единый собственник — государство, может быть понятно, что будет через 20 лет. Сейчас процессы регулирует рыночная экономика. Поэтому мы должны показать зонирование и стратегию развития градостроительного проектирования». При этом, по словам Ермолиной, в дальнейшем показатели будут расписаны в правилах землепользования и застройки, градостроительных регламентах и проектах планировки территорий.

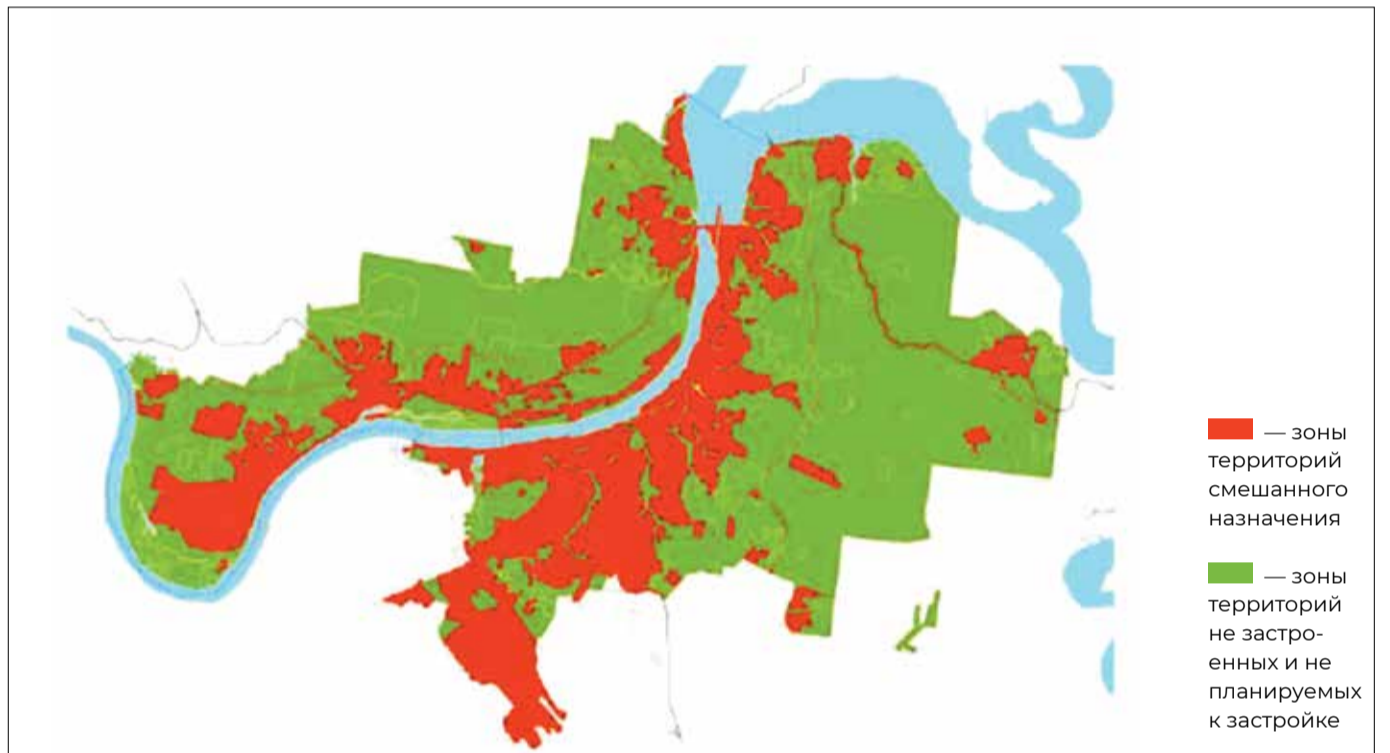
ЗАСТРОЙКА В РЕКРЕАЦИИ

В преддверии слушаний эксперты отмечали, что в проекте большое внимание уделяется теме экологии. Но вместе с тем говорили о том, что риски возникновения застройки на зелёных территориях всё же есть.

«В структуре природно-рекреационного каркаса допускается развитие жилой застройки, — отмечает заместитель директора по архитектуре и градостроительству института «ПИРС»,

заслуженный строитель Юрий Чадов. — Застройка возможна с соблюдением отдельных принципов согласованности её с природным окружением. Но проект генплана не определяет принципы количественно. Можно предположить, что это будет сделано в проектах планировки и градостроительных регламентах». Эксперт отмечает, что в самом проекте генплана пограничные условия не определены.

Однако на публичных слушаниях Елена Ермолина отметила, что в зелёной зоне строить жильё «ни в коем случае нельзя».

«Зелёная зона делится на три типа: зона сельскохозяйственного использования, зона экологического ландшафта и общественной и рекреационной инфраструктуры», — пояснила Елена Ермолина, отметив, что речь идёт об улучшении экологической ситуации в Перми. При этом в Институте территориального планирования подтверждают, что в части территорий рекреации будет возможно строить социальную инфраструктуру.

На просьбу «Нового компаньона» показать, где прописан запрет на застройку в рекреации, специалисты МБУ «Институт территориального планирования» показали пункты нового положения о территориальном планировании. В частности, в подпункте 3 пункта 38.2 говорится о потенциале возведения в зоне общественной и рекреационной инфраструктуры «объектов капитального строительства территориально-имущественных комплексов зданий и сооружений, общественной инфраструктуры». Под ними понимаются «спортивные объекты, объекты здравоохранения, дошкольные образовательные учреждения, школьные образовательные учреждения, объекты культуры, досуга», а также религиозные объекты. Кроме того, пункт 38.2 говорит о режиме «использования частей территорий общественной и рекреационной инфраструктуры, в пределах которых расположена фрагментарная жилая и нежилая застройка». При этом возможна реконструкция объектов «с учётом фактического использования земельных участков».

УВЯЗАЛИ С ТРАМВАЕМ

В Институте территориального планирования отмечают амбициозность поставленной задачи

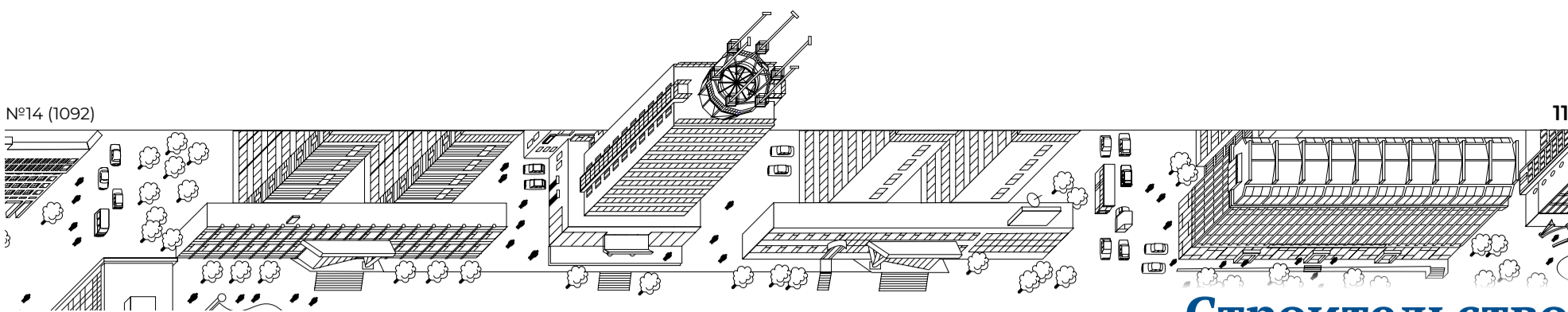

Строительство

по увеличению использования общественного транспорта до 70%. При этом приоритет предоставлен трамваю, а автобусные маршруты будут дополнять маршруты рельсового транспорта.

«Новая застройка слишком жёстко привязывается к уже построенной или только планируемой трамвайной сети, — отмечает Юрий Чадов. — Новые трамвайные линии запланированы, например, на Парковый, Садовый и Крохалева. Новая застройка возможна и там, где планируется реконструкция трамвайных путей».

Виктор Воженников считает, что странно увязывать развитие города именно с трамвайной сетью.

«При очень небольших возможностях для строительства на новых территориях в городской черте не совсем правильно жёстко обуславливать активное возведение нового жилья только рельсовым транспортом. Помимо трамвая, есть и другие виды общественного транспорта. И если территория позволяет, то почему нужно создавать ограничения для строительства?» — задаётся вопросом архитектор.

В краевом минимущества отметили, что в центре внимания генплана находится не транспортная система сама по себе, а качество жизни в целом. «Трамвайный потенциал может быть использован при преобразовании промышленных территорий, например промышленных узлов «Дзержинский» и «Красный Октябрь», — пояснили в краевом минимущества. При этом «запрета на возведение жилой застройки в зонах территорий смешанного назначения в районах, где нет существующей или планируемой трамвайной сети, проектом не установлено».

«Трамвай обеспечивает максимальное качество перевозок (скорость, надёжность, беспересадочное сообщение). Также трамвай имеет высокую провозную способность, которая повышает эффективность использования городских территорий высокоплотной застройки. Во-первых, предлагается развивать участки трамвайной сети для обслуживания сложившихся высокоплотных жилых микрорайонов, испытывающих серьёзные транспортные проблемы, которые не решаются автомобильными и автобусными перевозками. Во-вторых, в городе есть участки трамвайной сети, провозной потенциал которых не используется в полной мере, и поэтому предлагается этот потенциал использовать на территориях, примыкающих к трамвайной сети», — пояснили в краевом минимущества.

ГДЕ СТРОИТЬ?

Архитектор Альберт Фатыхов обращает внимание на то, что в проекте Генерального плана Перми не хватает площадок под строительство.

По его словам, в документе отсутствует раздел, в котором описан комплексный подход к развитию городской застройки и анализ возможных территорий под строительство.

«Развития города требует сложившаяся социально-экономическая ситуация в регионе и в стране в целом, что отражено в федеральной программе «Жильё и комфортная среда». Конкретно для Перми поставлен целевой показатель, по которому должно вводиться в эксплуатацию по 1,2 млн кв. м жилья в год. Нет ответа, за счёт каких территорий будут достигнуты эти показатели. Ведь под такое развитие нужно как минимум резервировать новые площадки, а также планировать реновацию старых, давно освоенных территорий. Это должен быть один из важнейших разделов генплана», — считает Альберт Фатыхов.

“Генеральный план создаётся на перспективу 10–15 лет, поэтому девелоперам хотелось бы видеть больше перспективных площадок под развитие

Председатель правления Пермской краевой общественной организации «Союз архитекторов» Виктор Воженников отмечает, что в проекте генплана есть схема перспективных территорий для нового строительства, но таких участков крайне мало.

«Очевидно, что основной объём строительства будет обусловлен сносом аварийного жилья и программой реновации территорий целыми кварталами. Поэтому в генплане необходима карта-схема поэтапного сноса этого жилья с показателями площадей вновь возводимых объектов», — заявил Воженников.

В краевом минимущества пояснили, что в проекте определены функциональные зоны, в которых возможно размещение нового жилого строительства, — зоны территорий смешанного назначения площадью около 12 тыс. га. В ведомстве также отмечают, что проектом определена «функциональная зона — незастроенные, малоосвоенные территории, предполагающие размещение преимущественно жилой застройки многоквартирными или индивидуальными домами, площадью около 400 га. Например, Ива-1 и Ива-2, Заостровка и др. При этом «все территории города, застроенные и подлежащие застройке, являются многофункциональными

и преобразуемыми, в том числе с включением жилой застройки».

ПРОМЗОНЫ И АВАРИЙНОЕ ЖИЛЬЁ

Виктор Воженников отмечает, что занимать-ся реновацией отживших своё промзон — это правильное решение.

«Строительством небольших новых районов нельзя ответить на требования нацпроекта «Жильё и комфортная среда» по объёму возводимого жилья, — считает Виктор Воженников. — Поэтому важно часть территорий предприятий, уже прекративших своё существование, отдать под реновацию. Однако регенерация этих территорий требует существенных инженерных мероприятий, в том числе анализа почв и других исследований».

Представитель компании-застройщика ГК «Оникс» Антон Никулин обращает внимание, что в новом генплане предусмотрена реновация крупных территорий, в том числе Центрального рынка, инфекционной больницы, территории рядом с микрорайоном Краснова, на месте Рязанского промышленного узла, Пермского мясокомбината, «Красного Октября» и др.

Однако он отмечает, что генеральный план создаётся на перспективу 10–15 лет, поэтому девелоперам хотелось бы видеть больше перспективных площадок под развитие.

«Микрорайон Краснова и прилегающие участки под складами, гаражами и автосалонами уже начали реконструироваться, — приводит пример Никулин. — Часть Загарья тоже попадает под новую жилую застройку. Но рядом есть территория бывшей «Велты», и в перспективе она тоже, вероятно, будет застраиваться жильём. Непонятно, почему в генплане нельзя отразить это на перспективу? Было бы логичнее стимулировать собственников отдавать затратные земельные участки под застройку».

Виктор Воженников также заметил, что в новом проекте генплана не представлена концепция комплексной застройки территории Камской долины.

«Более трёх десятилетий территория Камской долины застраивается, уже построены учреждения здравоохранения, автосалоны, объекты услуг... Игнорировать этот процесс уже невозможно. Однако потенциал этой территории гораздо больше, здесь можно возвести миллионы квадратных метров жилья. Уже существуют конкретные планы по её дальнейшему активному развитию, а проектирование третьего автомобильного моста через Каму превращает этот процесс в неизбежный», — говорит Воженников. [КО](#)



БАНК
КЛЮКВА

ИПОТЕКА

ОТ **5,1%**

* Процентная ставка составляет от 5,1% при кредитовании в рамках Льготной ипотечной госпрограммы для семей с детьми. Погашение кредита — аннуитетными платежами. Первоначальный взнос не менее 15% от стоимости приобретаемой квартиры. Срок кредитования до 25 лет. Сумма кредита от 200 000 до 12 000 000 рублей. Валюта кредита — рубли РФ. Ставка повышается на 0,45% при отказе от личного страхования (страхование жизни, страхование от несчастного случая и болезни).

При кредитовании в рамках Постановления Правительства РФ от 23.04.2020 N 566 ставка составит от 6,30% при первоначальном взносе не менее 15% от стоимости приобретаемой квартиры. Ставка повышается на 1% при отказе от личного страхования (страхование жизни, страхование от несчастного случая и болезни). Сумма кредита от 200 000 до 12 000 000 рублей. Погашение кредита — аннуитетными платежами. Срок кредитования до 25 лет. Валюта кредита — рубли РФ.

При кредитовании не в рамках программ Правительства РФ процентная ставка составляет от 9,9%, устанавливается для каждого клиента индивидуально в зависимости от риск-профиля клиента. Процентная ставка повышается на 1% при покупке жилого дома, на 2% — при покупке нежилой недвижимости, на 3% — при отказе от личного и/или титульного страхования. Сумма кредита от 200 000 до 10 000 000 рублей (для г. Перми и Пермского края), от 200 000 до 14 000 000 рублей (для г. Москвы и Московской обл., а также для VIP-клиентов). Первоначальный взнос не менее 20% от стоимости приобретаемой квартиры. Погашение кредита — аннуитетными и дифференцированными платежами. Срок кредитования до 25 лет. Валюта кредита — рубли РФ. Информация приведена по состоянию на 28.07.2022 и не является публичной офертой. Клюква — розничный бренд АО КБ «Урал ФД». Универсальная лицензия ЦБ РФ № 249 от 09.04.2020 г.

Реклама

ПЕРСПЕКТИВЫ

«Музей — это не только про выставки»

Команда разработчиков во главе с архитектором Игорем Чиркиным представила эскизы экспозиции в новом здании Пермской художественной галереи



Эскиз дизайна экспозиции в новом здании ПГХГ от ООО «Прогресс» и Project Eleven: зал позднего советского искусства

Юлия Баталина

Руководитель проекта по созданию дизайна экспозиции в новом здании Пермской художественной галереи на «Заводе Шпагина» Игорь Чиркин говорит, что команда, состоящая из проектировщиков ООО «Прогресс» и Project Eleven, старалась наполнить экспозицию смысловыми слоями, сделать её единым сюжетом, в котором сливаются идея места — бывшего завода им. Шпагина — и история галереи, которая тесно связана с Пыскорским монастырём и его преемником — Спасо-Преображенским собором в Перми.

Исходя из этих смыслов, были выбраны материалы для отделки — кирпич и дерево. Кирпич как признак заводской архитектуры рубежа XIX–XX веков и дерево как черта затерянного в лесах Прикамья и как тёплая, дружественная человеку фактура.

Через всю экспозицию проходят образы церкви и алтаря, отсылающие к ставшему привычным для пермяков образу «музея-собора», — этот сюжет начинается в «предисловии» к экспозиции, где рассказывается об истории галереи, и завершается залом деревянной скульптуры.

ПЕРВЫЙ ЭТАЖ

На первом этаже нового здания расположится общественное пространство, которое Игорь Чиркин характеризует как «городскую площадь». По его словам, «погода в Перми бывает... разная, так что нужно место, где можно пообщаться не под открытым небом». По поводу функционала фойе руководитель группы дизайнеров говорит: «Музей — это не только про выставки, но и про нахождение в этом пространстве».

Именно поэтому материал для пола в фойе — кирпич, он напоминает о мощёной заводской площади. Первое, что встретит посетителя

у входа, — длинная открытая стойка, вдоль которой сосредоточатся все сервисы для гостей: гардероб, билетная касса, информация, место сбора экскурсий и кофе-пойнт, где можно будет взять кофе и какие-то небольшие сладости вроде печенья. Музейный магазин расположится отдельно, чуть дальше в фойе, а напротив стойки — деревянный амфитеатр, где можно будет устраивать какие-то события или просто сидеть, отдыхать, общаться, пить кофе.

Амфитеатр планируется как мобильный и трансформируемый, его можно будет модифицировать, достраивать или, наоборот, разбирать, чтобы перенести в другое место: точно такие же амфитеатры запланированы в большом концертном зале и у входа в детский музейный центр, так что в зависимости от формата проводимых мероприятий модули можно собрать в одном месте или рассредоточить.

“ Через всю экспозицию проходят образы церкви и алтаря, отсылающие к ставшему привычным для пермяков образу «музея-собора»

Дальше в фойе расположится зона, которую разработчики условно называют «коворкинг»: это несколько рабочих столов, где будут установлены компьютеры с выходом на музейный сервер. По словам директора Пермской галереи Юлии Тавризян, здесь можно будет виртуально познакомиться с экспонатами и материалами исследований по ним, а также почитать оцифрованные книги из музейной библиотеки, в том числе из фонда редкой книги, и документы из архива.

Сама библиотека расположится рядом. Читальный зал задуман дизайнерами как гостиная с диванами и креслами, где можно будет уютно расположиться с книгой.

Идя дальше вдоль фойе, посетитель минует по левую руку небольшую внутренний садик, за которым спрячется вход в детский музейный центр, а по правую руку будут находиться два зала — большой и малый. Первый предназначен для концертов и конференций (в нём будет трансформируемый интерьер и планируется установить рояль), а второй — для камерных событий: встреч, мастер-классов и т. п.

Последнее помещение на первом этаже — зал временных экспозиций, который, как и другие большие экспозиционные залы, будет разделён на три части благодаря рядам колонн, добавленным в проект по настоянию строительной компании «ЛимаМарашСтрой». Дизайнеры предлагают его трансформировать при помощи лёгких перегородок и мобильного света. По словам Игоря Чиркина, это будет наиболее «гибкое» помещение в музее.

Напротив главного стеклянного фасада вдоль всего фойе в проекте обозначены ниши со столиками, где можно будет сидеть, любясь на Каму. Такие же ниши будут на втором и третьем этажах, где вдоль стеклянного фасада протянутся длинные внутренние балконы. Через все три этажа пройдёт лестница, «упакованная» в деревянный «чехол». Сквозь стеклянный фасад она будет видна снаружи со стороны Камы — этот конструктивный элемент запланирован в архитектурном проекте, созданном Сергеем Чобаном и бюро SPEECH. Во время презентации Игорь Чиркин неоднократно говорил, что именно основной проект задаёт параметры для внутренних пространств музея, а дизайнеры добавляют им эстетику и смысл.

ВТОРОЙ ЭТАЖ

Постоянная экспозиция галереи будет начинаться с «предисловия» — рассказа о самом музее, его истории. Здесь будет подробно рассказано о Пыскорском монастыре и алтаре Спасо-Преображенского собора, который, хотя и числится музейным экспонатом, останется на своём нынешнем месте в здании собора. С этого повествования начнётся «алтарная тема», которая пунктиром пройдёт через всю основную экспозицию.

Первый зал на втором этаже разработчики называют «базилика», он состоит из залов двух типов — одно большое пространство, анфиладное, и по сторонам небольшие зальчики-карманы. Такую структуру задали пресловутые 200 колонн, и она будет повторяться во всех больших разделах экспозиции. В «базилке» будет собран строгановский комплект — иконы и древнерусское искусство. В финале строгановского раздела, следуя логике и сюжету построения всей экспозиции музея, расположится алтарный чин из Благовещенского собора Сольвычегодска.

Далее посетитель сможет зайти в несколько небольших «кабинетов» — бронекладовую, кабинет редкостей, кабинет графики.

Бронекладовая, где будут выставлены изделия из драгоценных металлов, — ближайший кабинет к строгановским залам, потому что многие изделия из золота и серебра относятся к строгановской коллекции. Это помещение дизайнеры предлагают оформить максимально классически: здесь будут тёмные стены, деревянный пол, а витрины пирамидальной формы

Новый компаньон

предлагается выполнить из стекла и жёлтого металла — меди или латуни.

В кабинете редкостей будут выставлены на обозрение легендарные экспонаты из разделов «Египет», «Античность», «Восток» — все знают, что они есть в коллекции галереи, но мало кто их видел. Большинство экспонатов здесь небольшого размера, поэтому команда дизайнеров предлагает их расположить на подиумах, а на стенах разместить подробный рассказ о них. «Во всех остальных залах сама экспозиция про себя рассказывает, потому что там есть протяжённая, обстоятельная история, — говорит Игорь Чиркин, — а здесь мы находимся в маленьком пространстве, и надо, чтобы легенда его пронизывала».

Рядом планируется помещение для галереи стекла и фарфора — её дизайн пока даже не намечен.

Следующее большое экспозиционное пространство — раздел западноевропейского искусства, а рядом с ним — кабинет западноевропейской графики. Поскольку графические работы нельзя долго держать на свету, основной массив работ будет собран в выдвижных ящичках: посетители смогут самостоятельно выдвигать ящички многоэтажных «комодов» и рассматривать работы. На стенах расположатся сменяемые тематические экспозиции.

Вслед за западноевропейским будет находиться зал классического русского искусства, проход через который завершится для посетителя встречей с легендарным иконостасом Николая Рериха из спальни Каменских, которым продолжится церковно-алтарный сюжет.

Однако это не точка в истории второго этажа: будет ещё большой зал искусства рубежа XIX–XX веков и русского авангарда. Это помещение разработчики предлагают оформить лаконично и супрематически: основа дизайна — геометрический контрастный чёрно-белый рисунок. В роли «алтаря», венчающего экспозицию русского авангарда, — условный макет павильона «Рабочий и колхозница», созданного советскими художниками для парижской Всемирной выставки 1937 года: в Пермской галерее хранятся эскизы Александра Дейнеки для росписей этого павильона, судьба которых сложилась весьма драматично. Эти работы никогда не были в экспозиции все вместе.

Игорь Чиркин:

— Мы воссоздаём часть павильона. Понятно, что мы не можем его воссоздать буквально — в тех масштабах, в том виде, как он был задуман. Все говорят: «Получилось, как в советском метро». Мы будем стремиться к тому, чтобы ощущение монументальности, свойственной тому времени, в интерьере экспозиции тоже существовало.

«Конструктивные элементы», как Игорь Чиркин деликатно называет несущие колонны, возводимые подрядчиками, на этом этаже решены по-разному: в классических залах они будут забраны в дерево, а в зале авангарда — похожи на рельсы, это напомнит и о советской индустриализации, и о заводской эстетике, и о железной дороге, с которой «генетически» связан «Завод Шпагина».

ТРЕТИЙ ЭТАЖ

Самая обширная экспозиция третьего этажа — позднее советское и современное искусство.

Игорь Чиркин:

— Здесь нам хотелось показать воздух, мы думали об отсылке к модернистским образам. Для этого периода характерно, чтобы выставочное пространство было разреженным, воздушным. Залы здесь большие, позволяют создать несколько взаимопроникающих пространств. Мы старались не спорить с работами, а помогать их понять.

На третьем этаже, как и на втором, между двумя большими экспозициями расположится несколько небольших кабинетов.

Идея кабинета нумизматики очень проста: по периметру столы-витрины, в которых хранятся экспонаты, на стенах — несколько рядов круглых ниш, для каждой монеты или медали своя — это сменная экспозиция. Здесь тоже есть несколько рядов ящичков, которые можно выдвигать.

Далее расположится раздел декоративно-прикладного искусства, и отдельно — кам-



Эскиз дизайна экспозиции в новом здании ПГХГ от ООО «Прогресс» и Project Eleven: бронекладовая

нерезный кабинет; затем — искусство народов Прикамья.

Завершает экспозицию самое главное, то, к чему посетитель двигался, то и дело находя в экспозиции алтари, — зал деревянной скульптуры. Дизайнеры называют его «часовней», поскольку он будет очень необычной формы — полукруглый, с вертикальными окнами-фонарями в крыше, чтобы столбы света пронизывали помещение.

Игорь Чиркин:

— В центре зала мы собираем самые главные вещи, а по периметру планируем показывать научные наработки, исследования, материалы путешествий, рассказ про сёла и храмы, откуда прибыли скульптуры, про места бытования скульптуры. Эта экспозиция будет постоянно пополняться по мере продолжения исследовательской работы — там будет и мультимедиа, и какая-то часть маленьких скульптур.

ДОПОЛНИТЕЛЬНЫЕ ПОМЕЩЕНИЯ

Как уже неоднократно говорилось в прессе, архитектурный проект компании SPEECH предлагает аккумулировать в новое здание галереи два исторических здания бывшего завода им. Шпагина.

В одном из них — бывших железнодорожных мастерских — расположится детский музейный центр. Это здание снесено и будет воссоздано в первоначальном виде. Игорь Чиркин с товари-

щами предложили разделить детский центр на три зоны: пространство для детских выставок, мастерские и игровую зону, которую дизайнеры представляют себе как искусственные «пермские холмы», где дети будут играть, бегать, ползать. «Это активное пространство, где можно делать что угодно: прыгать, кричать, — говорит архитектор, — поскольку оно отделено от выставки и мастерской».

В другом ныне существующем здании, которое полностью сохранилось и практически не будет перестраиваться, планируется разместить музейный ресторан. «Там сохранились красивые детали интерьера — своды Монье, старые колонны, кирпичные стены, которые очень хорошо выглядят. Это всё мы постараемся сохранить, насколько это будет возможно. Внутри этого сохранившегося интерьера мы вставим, условно говоря, ящичек, который по периметру будет заполнен книгами и какими-то артефактами. Всё кафе будет организовано вокруг этого книжного стеллажа», — комментирует Игорь Чиркин.

Предполагается, что в ресторане будут разные форматы рассадки на разное количество посетителей, в том числе столики на одного, которые будут установлены напротив ныне существующих глубоких окон здания.

В оба «интегрированных» здания можно будет войти и снаружи, с улицы, и изнутри, из основного здания галереи.

С эскизами дизайна экспозиции нового здания Пермской художественной галереи уже знакомы вице-премьер правительства Пермского края Дмитрий Самойлов и министр культуры Алла Платонова. Сейчас наступает, по словам Игоря Чиркина и Юлии Тавризян, самый ответственный момент — детальная проработка интерьеров и создание рабочих чертежей. Дизайнеры начинают плотно взаимодействовать с хранителями и искусствоведами галереи.

Игорь Чиркин:

— Мы очень хотим, чтобы, насколько это возможно, всех сотрудников интегрировать в процесс, потому что прекрасно понимаем, что есть архитектурная составляющая, а есть смысловая; есть отношение людей, которые часть жизни провели с этими произведениями, и для нас важно, чтобы новое пространство соответствовало их ожиданиям, чтобы с этим пространством им было удобно работать и находиться в нём.

В процессе работы некоторые решения, обозначенные в эскизах, могут быть изменены. Срок исполнения заказа — конец октября. В начале ноября состоится юбилейные торжества, посвящённые 100-летию Пермской галереи, и среди них планируется заседание Совета по культуре при губернаторе с обсуждением экспозиции в новом здании на «Заводе Шпагина». [КС](#)

КСТАТИ

Строители приступили к монтажу каркаса будущего здания ПГХГ

На территории социокультурного пространства «Завод Шпагина» строители приступили к монтажу каркаса будущего здания Пермской государственной художественной галереи. Уже использовано 235 т металлоконструкций. В группе компаний «Лимак Маращ», являющейся генеральным подрядчиком, рассказали о ходе реализации проекта.

В начале августа на строительной площадке параллельно также выполняются земляные работы и водопонижение. Выкопано 45 тыс. куб. м грунта в котловане. В фундамент галереи залито 1798 куб. м бетона. Ведётся устройство монолитных стен, колонн, перекрытий. На данный момент на стройплощадке задействовано 160 специалистов, включая инженерно-технический персонал. Работа налажена по сменам и без выходных.

Сообщается, что на объекте установлено два башенных крана. Для приготовления специального цементного раствора на территории объекта построен завод.

Напомним, строительство здания Пермской художественной галереи площадью более 21,6 тыс. кв. м является одним из приоритетных проектов, реализуемых к 300-летию Перми. Работы должны быть завершены в декабре 2023 года.



ФОТО ГК «ЛИМАК МАРАЩ»

ИНТЕРВЬЮ

«Мюзикла-мюзикла» не будет»



ФОТО АЛЕКСЕЙ ГУЩИН

Художественный руководитель Театра-Театра Борис Мильграм — о планах на сезон 2022/23

Юлия Баталина

— У меня к вам только три вопроса: как завершился сезон, каковы планы на следующий сезон и что там у вас с реконструкцией большого зала?

— Все эти вопросы так плотно взаимосвязаны...

— Хорошо. Тогда будем считать, что у меня к вам всего один вопрос!

СЕЗОН ЗАКОНЧИЛСЯ, А НЕОПРЕДЕЛЁННОСТЬ ОСТАЛАСЬ

— Устали. Все устали. Очень изнурительный был сезон и утомительный, и причина его изнурительности — в неопределённости: а что дальше? Сезон закончился, а неопределённость осталась. Мы должны были завершить сезон с началом реконструкции большого зала, но это не получилось, притом винить в этом некого: наши подрядчики до сих пор не вышли из экспертизы, в которую вошли в конце ноября. За этот период постоянно менялись цены и правила игры; была договорённость с бюджетом на определённую сумму, а получилось больше. Все договорённости с руководством региона подтверждаются, никто не отказывается от реконструкции, весь вопрос в цене. Кажется, в ближайшее время должно определиться, как нам двигаться дальше.

Вместе с тем в процессе этого ожидания мы совершили огромное количество разных действий, которые увенчались успехом. Они не принесли такого счастья, какое было бы, если бы у нас началась реконструкция, но всё же... Обновляется облицовка театра, и осенью у нас будет новый фасад вместе с подсветкой; преобразуется эспланада и дома вдоль неё на улице Петропавловской, и скоро это будет новый архитектурный ансамбль.

У нас кардинально обновилась «Сцена-Молот». Правда, там всё ещё не хватает одного важного элемента: наш малый зал стал классическим «блэк боксом», там убран стационарный амфитеатр, а мобильный амфитеатр — блинчер — ещё не поступил; но мы уже подписали договор на поставку, и где-то в августе он уже будет. В фойе «Сцены-Молот» тоже пока нет всей необходимой мебели, но к открытию сезона мы всё это сформируем.

ПРОБУЕМ НОВЫЕ ФОРМАТЫ

— Мы продолжаем идти по намеченному пути и пробовать разные форматы театра. В этом сезоне мы впервые занялись театром для самых маленьких — первый спектакль «Хома и Суслик» (0+, от 4 лет), который придумала и поставила Наталья Макарова, пользуется невероятным успехом, и сейчас у нашего исполнительного директора Егора Мухина есть замысел найти для беби-театра площадку вне театра, создать отдельную специальную площадку для самых маленьких.

Мы наконец-то сыграли полную премьеру «Раскольников» (18+) на «Заводе Шпагина». Третья часть — просто замечательная! Собираемся его в сентябре снова играть. Это ещё один новый формат; мы пока не очень понимаем, что с ним делать дальше: сентябрьские показы

подтверждены, но мы хотели бы продолжать сотрудничество с «Заводом Шпагина» и сделать соответствующие предложения; они где-то зависли, но мы готовы с этим форматом тоже работать.

Мы активно работаем с Пушкинской картой. Она действительно привела в театр новых молодых зрителей, и, видя это, мы поняли, что у нас — огромный край, где множество детей и молодых людей никогда не доезжают до театра. Значит, нужно привести им театр!

Мы придумали проект с краевым министерством образования, который мне очень нравится: мы будем ставить спектакли в формате сторителлинга, с минимальным количеством актёров и обслуживающего персонала — выездные группы численностью от четырёх человек, декорации, которые могут поместиться в небольшое транспортное средство, — и выезжать с этими спектаклями в отдалённые районы, вроде Чердынского или Гайнского, ну, например, дней на пять: установили декорации, сыграли, поехали в другое село. В течение дня можно два-три спектакля сыграть. Мы отчасти привязали это к школьной программе и уже сделали три таких спектакля по Гоголю — «Город маленького человека» (12+) по «Петербургским повестям», «Мёртвые души» (12+) и «Вечера на хуторе близ Диканьки» (12+). Это очень остроумно придумал и поставил Александр Пронькин — режиссёр из Москвы. Мы показали их в колледжах в Перми, а с сентября начнём выезжать.

Я так увлёкся этой идеей, что тоже решил принять в ней участие. Когда в конце 1980-х у меня был «Новый молодёжный театр», никто ещё не знал, что такое сторителлинг, но мы уже это делали — два актёра разыгрывали «Пиковую даму». А сейчас появилась идея сделать сторителлинг по «Алым парусам» (12+), и мы уже пишем инсценировку — так чтобы два актёра разыграли и спели весь наш знаменитый мюзикл.

“ Идём на рекорд: у нас набирается 20 премьер за сезон! Но бесконечное ожидание реконструкции убивает все светлые чувства. Мы всё отодвигаем и отодвигаем сроки постановок, как огромную телегу

Новый компаньон

Ещё один проект, тоже совместно с мин-обром, — привозить в Театр-Театр школьников из населённых пунктов в радиусе 100 км от Перми. Мы здесь им будем показывать спектакли и даже кормить.

Наши студенты, которые окончили третий курс, сдали экзаменационные работы, по которым тоже можно сделать спектакли для этой программы — по современным российским и западным текстам.

АКТИВНАЯ ЖИЗНЬ «СЦЕНЫ-МОЛОТ»

— У нас второй раз прошла лаборатория мюзикла «Резиденция ТТ». По результатам прошлой резиденции, 2021 года, должен был выйти спектакль «Живая история о смерти» (16+). Он планировался на весну, но не получилось, теперь планируем его выпустить осенью. Это будет один из первых опытов камерного мюзикла (авторы спектакля — композитор Евгения Терёхина (Красноярск) и либреттистка Наталья Макуни (Москва), режиссёр Татьяна Михайлюк (Москва). — Ред.).

Ещё один спектакль, эскиз которого был сделан на прошлой резиденции, мы вроде бы не отобрали для постановки, но авторы — композитор Александр Марголин и драматург Дана Жанэ — его доделали и вместе с режиссёром Максимом Соколовым привезли презентацию. Мы посмотрели — и приняли его к работе. Спектакль будет называться «Как пережить лето» (12+), он про тинейджеров, и это тоже замечательная история. Выпуск планируем на февраль 2023 года.

Также на последней резиденции была отобрана одна работа, которую будет ставить на малой сцене режиссёр Александр Золото-вицкий, — «Пой, моя молодость» (12+), киберпанк-мюзикл композитора Анжелики Габировой и либреттиста Екатерины Тимофеевой, и это тоже про тинейджеров. Очень интересный материал, премьера намечена на весну 2023 года.

Короче, тема тинейджеров нас очень увлекла. Мы должны в течение сезона получить три камерных мюзикла, два из них — о мире подростков: их взгляды, их сленг, их музыка.

Перед «Резиденцией ТТ» мы провели ещё лабораторию с режиссёрами — выпускниками ГИТИСа этого года и выбрали для постановки спектакль «Квадрат» (16+). Мне показалось, что это очень интересно, и Марку Букину, который курирует «Сцену-Молот», тоже понравилось. Автор — драматург Артём Обущак, композитор Илья Широков, ставить будет Екатерина Мохорт. Это история, связанная с Малевичем и с Владимиром Сорокиным, но структурно это диалоги Платона. Наверное, не стоило говорить про диалоги Платона: читатели решат, что это скучно, но это невероятно увлекательно! Это сделано просто невероятно! Это будет первая премьера сезона — 17 сентября.

Вообще, следующий сезон — это активная жизнь «Сцены-Молот», там большая программа. Кроме перечисленного, Александр Пронкин сделал со студентами спектакль «Урожай» (16+) по пьесе Павла Пряжко, и в октябре будет премьера. Ещё хотим восстановить спектакль

“ Вот когда нас всё-таки закроют на реконструкцию, тогда у нас начнутся действительно большие гастроли. В том числе по Пермскому краю

Дмитрия Волкострелова «Пермские боги» (16+): он у нас не идёт, потому что некоторые актёры уехали, надо вводить новых. Кроме того, собираемся вернуть в репертуар «Сказку о царе Салтане» (6+) с новым составом артистов.

Марк Букин хочет на малой сцене весной 2023 года выпускать «Идиота» (16+).

ИДЁМ НА РЕКОРД

— А как поживает «Сонная лощина» (16+)? Вроде бы её тихонько показали один раз, а что дальше?

— Это студенческий спектакль, который мы будем дорабатывать, причём не для малой сцены, а для большой, только зрители будут размещаться на планшете. Мы её выпустим в следующем сезоне; мы ведь не понимаем, будет ли у нас реконструкция, и если будет, то когда, поэтому нам нужны спектакли, которые мы сможем играть прямо во время реконструкции — на планшете, отгородив сцену от зала пожарным занавесом. У нас уже есть «Загадочное ночное убийство собаки» (12+), теперь будет ещё этот мюзикл. Режиссёр — Ксения Малинина, и ставить она будет вместе с педагогом по вокалу Евгенией Прозоровой и с нашим новым дирижёром.

Мы обрели дирижёра! Его зовут Кирилл Бузмаков. Он выпускник Екатеринбургской консерватории, работал в Новоуральском музыкальном театре. Это наш первый штатный дирижёр, потому что Татьяна Виноградова — это наш музыкальный руководитель, а Владимир Никитенков — хормейстер. Они оба замечательные дирижёры, Никитенков был за «Антигону» (16+) номинирован на «Золотую маску», но у них есть свои обязанности, а Бузмаков — именно дирижёр, и мы с ним сейчас выпускаем «Катерину Измайлову» (18+). Она уже почти готова, премьера запланирована на 13 октября.

В 2023 году мы будем участвовать в юбилее города. У нас два проекта.

Один называется «Гостиница «Центральная» (16+), его делает Елена Невежина, драматург — Ксения Гашева. Идею спектакля о гостинице, где во время Великой Отечественной войны жили эвакуированные из столиц деятели искусства, мне подсказал кинодокументалист Борис Караджев. Уже сдан макет; пьесы, правда, ещё нет в окончательном виде, но она должна быть в течение месяца. Выпуск планируется на февраль будущего года.

А второй проект — «Сердце пармы» (16+). Это будет музыкальный, скорее всего, пластический

спектакль. Мы объявляли конкурс постановщиков, и победил Олег Глушков, дважды лауреат «Золотой маски», режиссёр и хореограф. Музыка написал Александр Маноцков.

Ещё в планах большой сцены, если она будет работать, — спектакль Марка Букина «Отцы и дети» (16+) по Тургеневу.

— «Мюзикла-мюзикла» не будет?

— Ну нет, в этом сезоне не будет. «Сердце пармы» будет музыкальным спектаклем, но это не мюзикл, хотя там будут какие-то формы вокализации и какие-то формы музицирования, довольно своеобразного.

— Как много интересного...

— Ну да, идём на рекорд: если считать гоголевский проект за три спектакля, то у нас набирается 20 премьер за сезон! Но бесконечное ожидание реконструкции убивает все светлые чувства. Мы всё отодвигаем и отодвигаем сроки постановок, как огромную телегу. Мы должны были закрыться на реконструкцию в мае, но всё постепенно сдвигается. Неопределённость — это ужасно утомительно.

Мы сейчас уходим в отпуск, а после отпуска, в середине августа, возвращаемся и начинаем играть репертуарные спектакли. Потом едем с «Антигоной» в Красноярск на фестиваль, затем с «Тремя товарищами» (16+) в Москву, в Театр Вахтангова. В сентябре мы «Антигону» везём в Новосибирск, на музыкальный фестиваль,

“ «Сердце пармы» будет музыкальным спектаклем, но это не мюзикл, хотя там будут какие-то формы вокализации и какие-то формы музицирования, довольно своеобразного

а в начале октября «Золотая маска» везёт нашу «Сказку о царе Салтане» (6+) в Череповец. В октябре мы приглашены в Воронеж на Платоновский фестиваль с «Антигоной», но его перенесли на неопределённый срок в связи с закрытием аэропорта, зато мы приглашены тоже в Воронеж на детский фестиваль «Маршак» с «Карликом Носом» (6+).

— У вас большие гастрольные планы!

— Это не большие гастроли, это в основном приглашения на фестивали. Вот когда нас всё-таки закроют на реконструкцию, тогда у нас начнутся действительно большие гастроли. В том числе по Пермскому краю. [📍](#)

ПЕРМЬ
ТЕАТР
ОПЕРЫ
БАЛЕТ

ОТКРЫТИЕ
151^{го}
2022-2023
ТЕАТРАЛЬНОГО
СЕЗОНА

РЕКЛАМА

БИЛЕТЫ:
PERMOPERA.RU

26.08 6+

УВЕРТЮРА-ФАНТАЗИЯ
РОМЕО И ДЖУЛЬЕТТА
ИТАЛЬЯНСКОЕ
КАПРИЧЧИО
ДЛЯ СИМФОНИЧЕСКОГО ОРКЕСТРА
ДИРИЖЕР: ИВАН ХУДЯКОВ-ВЕДЕНЯПИН

151
ТЕАТРАЛЬНЫЙ
СЕЗОН
2022
2023

30.08
31.08 12+

ОПЕРА
ЕВГЕНИЙ ОНЕГИН
ДИРИЖЕР: ВЛАДИМИР ТКАЧЕНКО

ПРИЗНАНИЕ

Награды для земляков

Определены лауреаты Строгановской премии по итогам 2021 года

Юлия Баталина

На заседании правления Пермского землячества в Москве 27 июля были определены лауреаты Строгановской премии по итогам 2021 года. Об этом на специальной пресс-конференции рассказали первый заместитель председателя правления Пермского землячества, депутат Государственной думы РФ Игорь Шубин, первый заместитель председателя правления, исполнительный директор Пермского землячества Светлана Левченко и заместитель председателя правления Никита Юрков.

Как сообщила Светлана Левченко, благодаря активной поддержке СМИ Прикамья был собран лонг-лист претендентов на премию в количестве 57 человек — это меньше, чем в лучшие годы, но, как добавил Игорь Шубин, на 7% больше, чем в 2021-м, «ковидном» году. Особенную благодарность землячества заслужил представительский видеоролик премии, созданный агентством «Кучер» и собравший в интернете более 12 тыс. просмотров. На протяжении месяца он демонстрировался на наружных видеоносителях в центре Перми и привлёк широкое внимание.

Среди 57 номинантов — 36 мужчин и 21 женщина (количество номинанток год от года растёт, как заметила Светлана Левченко), возраст — от 18 до 87 лет. Наиболее «густонаселённой» оказалась в этом году номинация «За высокие достижения в общественной деятельности» — 15 претендентов. Далее следуют «За честь и достоинство» — 13, «За высокие достижения в сфере культуры и сохранения исторического наследия Прикамья» — 11, «За высокие достижения в спорте» — семь, «За высокие достижения в науке и технике» — шесть и «За высокие достижения в экономике и управлении» — пять претендентов.

Как отметили участники пресс-конференции, изменение наименования «культурной» номинации, где вместо «искусства» появилось «сохранение исторического наследия Прикамья», привело к тому, что резко расширилась географическая принадлежность номинантов: появились имена из самых разных населённых пунктов Прикамья — Осы, Барды и даже Гайн, а также из Москвы.

В шорт-листе в каждой номинации значились два имени, и, как правило, больших разногласий при обсуждении не возникало, многие решения выносились единогласно.

В номинации **«За честь и достоинство»** победителем стал художественный руководитель и председатель жюри Открытого российского конкурса артистов балета «Арабеск», народный артист СССР, балетмейстер, хореограф, режиссёр, актёр, художник, поэт, педагог Владимир Васильев.

Уже более 30 лет великий артист балета развивает и продвигает пермский балетный конкурс, поддерживая статус Перми как одной из мировых балетных столиц. Он не довольствуется ролью «свадебного генерала»: каждый конкурс он организует и проводит лично, не только руководя работой жюри, но и создавая эксклюзивные сценические проекты для торжественного открытия «Арабеска» и проводя бесценные мастер-классы для конкурсантов и студентов Пермского хореографического училища.

Соперником Владимира Васильева был профессор-эколог Георгий Воронов.



ФОТО КОНСТАНТИН ДОЛГАНОВСКИЙ

“ Строгановские премии по итогам 2021 года будут вручены на съезде Пермского землячества в Москве в октябре 2022 года

В номинации **«За высокие достижения в области культуры и сохранения исторического наследия Прикамья»** премию впервые получила представитель журналистского цеха Светлана Федотова, автор многочисленных книг по истории Прикамья и пермской промышленности. Среди её трудов есть и работы, посвящённые Строгановым. Светлана Федотова была одним из учредителей издательского дома «Компаньон» и в течение длительного времени сотрудничала с «Новым компаньоном» и журналом «Компаньон magazine». Премия была присуждена ей за книгу «Геолог удачи. Настоящая жизнь профессора Преображенского», вышедшую в 2021 году, но, думается, правление землячества учло и прежние её заслуги.

В своей номинации Светлана Федотова обошла известного музыканта, руководителя Пермского губернского духового оркестра Евгения Тверетинова.

В номинации **«За высокие достижения в науке и технике»** лауреатом стала профессор ПГНИУ, доктор физико-математических наук, заведующая лабораторией гидродинамики Татьяна Любимова. Работы Татьяны Петровны имеют не только общенаучное, но и прикладное значение, в том числе для повышения качества воды из Чусовского водозабора в Перми.

Её соперником был директор Института технической химии ПФИЦ УрО РАН, член-корреспондент РАН Владимир Стрельников.

В номинации **«За высокие достижения в спорте»** премии был удостоен мастер спорта России, серебряный призёр по прыжкам с трамплина Олимпийских игр (Пекин, 2022) Евгений

Климов. Как отметил Никита Юрков, Россия не лидировала в этом виде спорта на протяжении нескольких десятилетий, и награда прикамского спортсмена — первая олимпийская медаль России в прыжках с трамплина.

Неудивительно, что соперницей Климова в его номинации была Анастасия Смирнова, бронзовый призёр той же Олимпиады в могуле — это тоже первая российская олимпийская медаль в этом виде спорта.

В номинации **«За высокие достижения в экономике и управлении»** лауреатом стал генеральный директор ООО «ЛУКОЙЛ-Пермь» Олег Третьяков. Как пояснил Игорь Шубин, «там, где «ЛУКОЙЛ», всё в порядке с решением социальных вопросов».

Вторым претендентом на премию в этой номинации был директор Пермского государственного архива социально-политической истории Сергей Неганов, который внедрил новые управленческие и методические принципы в архивное дело.

В номинации **«За высокие достижения в общественной деятельности»** премию получила депутат Пермской городской думы, директор Дворца детского (юношеского) творчества Перми Наталья Рослякова, которая в нелёгкой борьбе (при обсуждении этой номинации в правлении возникли настоящие дебаты) обошла ветерана и руководителя стройотрядовского движения в Пермском крае Сергея Бритвина.

Приз народных симпатий в этом году решено было не присуждать. Дело в том, что при голосовании в интернете были отмечены «накрутки» — так, за одного из претендентов за ночь «проголосовали» ровно 400 человек, и у правления Пермского землячества не было реальной возможности определить настоящего лидера.

Строгановские премии по итогам 2021 года будут вручены на съезде Пермского землячества в Москве в октябре 2022 года. Все лауреаты получат денежные призы (500 тыс. руб.) и статуэтки с изображением Аники Строганова — родоначальника прикамской династии Строгановых. [КС](#)